

# Panasonic

## Getting Started Smart Desk Phone

Model No. KX-UT670

Thank you for purchasing this Panasonic product.  
Please read this manual carefully before using this product and save this manual for future use.

### **Note**

- In this manual, the suffix of each model number (e.g., KX-UT670**NE**) is omitted unless necessary.

## Outline

This manual briefly describes basic information about the installation of the unit.

## Documentation for This Unit

The documentation for this unit consists of the following three manuals:

### **Getting Started (this manual)**

Briefly describes basic information about the installation of the unit.

### **Operating Instructions**

Describes the parts of the unit, operation procedures, maintenance, etc.

### **Administrator Guide**

Describes information about programming the unit.

Manuals and supporting information are provided on the Panasonic web site at:

<http://panasonic.net/pcc/support/sipphone>

English/  
Nederlands

Deutsch/  
Svenska

Español/  
Dansk

Français/  
Português

Italiano

# Introduction

## Conventions Used in This Manual

- SD memory cards that can be used with this unit are collectively referred to as "SD cards".
- Buttons on the key sheet (Page 11) are shown as . Other text that appears on the screen is enclosed in square brackets and is shown in a bold typeface: **[Text]**.

## Trademarks

- SDXC Logo is a trademark of SD-3C, LLC.



- Plantronics is a trademark or registered trademark of Plantronics, Inc.
- All other trademarks identified herein are the property of their respective owners.

## Open Source Software Notice

- Parts of this product use Open Source Software supplied based on the conditions of the Free Software Foundation's GPLs and/or LGPLs and other conditions. Relevant conditions apply to this software. Therefore, please read license information about GPLs and LGPLs, and information about other Open Source Software available from this product.  
To view this information, press  when the home screen is displayed, and then tap **[Settings]** → **[About phone]** → **[Legal information]**.  
At least three (3) years from delivery of products, Panasonic System Networks Co., Ltd. will give to any third party who contacts us at the contact information provided below, for a charge of no more than the cost of physically distributing source code, a complete machine-readable copy of the corresponding source code and the copyright notices covered under GPL and LGPL. Please note that software licensed under GPL and LGPL is not under warranty.  
[http://www.panasonic.net/corporate/global\\_network/](http://www.panasonic.net/corporate/global_network/)

## Updating the Firmware

- Updating the firmware to the latest version provides you with the latest features and improvements. For details, consult your administrator or dealer.

## For Your Safety

To reduce the risk of injury, loss of life, electric shock, fire, malfunction, and damage to equipment or property, always observe the following safety precautions.

### Explanation of symbols

The following symbols are used to classify and describe the level of hazard and injury caused when the denotation is disregarded and improper use is performed.



**WARNING**

Denotes a potential hazard that could result in serious injury or death.



**CAUTION**

Denotes a hazard that could result in minor injury or damage to the unit or other equipment.

The following symbols are used to classify and describe the type of instructions to be observed.



This symbol is used to alert users to a specific operating procedure that must not be performed.



This symbol is used to alert users to a specific operating procedure that must be followed in order to operate the unit safely.



**WARNING**

### General Safety



Do not disassemble this unit. Dangerous electrical shock could result. The unit must only be disassembled and repaired by qualified service technicians.



Never attempt to insert wires, pins, etc. into the vents or other holes of this unit.



To prevent possible fire or electric shock, do not expose this unit to rain or moisture.



Do not splash water on the AC adaptor or the power cord, nor get them wet. Doing so can result in fire, electric shock, or injury. If they do get wet, immediately disconnect the AC adaptor and power cord, and contact an authorised service centre.



Do not touch the AC adaptor for extended periods of time. Doing so can lead to low-degree burns.



Do not use the power cord with other products. Doing so can result in fire or electric shock.

Unplug this unit from the AC outlet and have the unit serviced by qualified service personnel in the following cases:

- A. When the power supply cord or plug is damaged or frayed.
- B. If liquid has been spilled on the unit.
- C. If the unit has been exposed to rain or water.
- D. If the unit does not work normally by following the manual. Adjust only controls covered by the manual. Improper adjustment may require repair by an authorised service centre.
- E. If the unit has been dropped, or damaged.
- F. If the unit's performance deteriorates.



If damage to the unit exposes any internal parts, immediately disconnect the cable or cord. If the power is supplied from the network to the Smart Desk Phone [Power-over-Ethernet], disconnect the Ethernet cables. Otherwise, disconnect the AC adaptor cord. Then return this unit to an authorised service centre.



This handset earpiece is magnetised and may retain small ferrous objects.



The use of excessive sound volume through earphones, headphones, or headsets may cause hearing loss.



Disconnect this unit from power outlet/the Ethernet cables if it emits smoke, an abnormal smell, or makes unusual noise. These conditions can cause fire or electric shock. Confirm that smoke has stopped and contact an authorised service centre.

### Installation



Do not make power connections that exceed the ratings for the AC outlet or power equipment. If the power rating of a surge protector, etc. is exceeded, it can cause a fire due to heat buildup.



Do not bundle up the AC adaptor cord. The cord may become damaged, which can lead to a fire, electric shock, or electric short.



The unit should only be connected to a power supply of the type as shown on the label on the unit.



Completely insert the AC adaptor into the AC outlet. Failure to do so may cause electric shock and/or excessive heat resulting in a fire.

### Placement



Care should be taken so that objects do not fall onto, and liquids are not spilled into, the unit. Do not subject this unit to excessive smoke, dust, moisture, mechanical vibration, shock, or direct sunlight.



Do not place heavy objects on top of this unit.



Place this unit on a flat surface.



Allow 10 cm clearance around the unit for proper ventilation.

### Wall Mounting



Make sure that the wall that the unit will be attached to is strong enough to support the unit (approx. 1.3 kg). If not, it is necessary for the wall to be reinforced.



Only use the optional wall mount kit with the unit. The wall mount kit includes the necessary screws, washers, and wall mounting adaptor.



When driving the screws into the wall, be careful to avoid touching any metal laths, wire laths or metal plates in the wall.



When this unit is no longer in use, make sure to detach it from the wall.



## CAUTION



Keep the unit away from heating appliances and devices that generate electrical noise, such as fluorescent lamps, motors and televisions. These noise sources can interfere with the performance of the unit. It also should not be placed in rooms where the temperature is less than 0 °C or greater than 40 °C.



Wipe the unit with a soft cloth. Do not clean the unit with abrasive powders or with chemical agents such as benzene or thinner.



The SD card, the SD card slot cover, and the handset hook pose a choking hazard. Keep the SD card, the SD card slot cover, and the handset hook out of reach of children.



When left unused for a long period of time, disconnect the unit from the AC outlet. When the unit receives power from a PoE power supply, disconnect the Ethernet cables.



When the unit is mounted on a wall, make sure the cables are securely fastened to the wall.

### Notice

- If the unit does not operate properly, disconnect the AC adaptor cord and Ethernet cables and then connect again.
- If you are having problems making calls, disconnect the Ethernet cables and connect a known working Smart Desk Phone. If the known working Smart Desk Phone operates properly, have the defective Smart Desk Phone repaired by an authorised service centre. If the known working Smart Desk Phone does not operate properly, check the SIP server and the Ethernet cables.
- Under power failure conditions, the Smart Desk Phone may not operate. Please ensure that a separate telephone, not dependent on local power, is available for use in remote sites in case of emergency.
- For information regarding network setup of the Smart Desk Phone such as IP addresses, please see the Operating Instructions.
- If an error message is shown on your display, consult your phone system dealer

## **Important Safety Instructions**

---

or the network administrator.

- Use only the correct Panasonic handset.

## **Important Safety Instructions**

When using this unit, basic safety precautions should always be followed to reduce the risk of fire, electric shock and injury to persons, including the following:

1. Do not use the unit near water, for example, near a bathtub, washbowl, kitchen sink, or laundry tub, in a wet basement, or near a swimming pool.
2. Avoid using a telephone (other than a cordless type) during an electrical storm. There may be a remote risk of electric shock from lightning.
3. Do not use the telephone to report a gas leak in the vicinity of the leak.

### **SAVE THESE INSTRUCTIONS**



For information of Compliance with EU relevant Regulatory Directives,

Contact to Authorised Representative:

Panasonic Testing Centre

Panasonic Marketing Europe GmbH

Winsbergring 15, 22525 Hamburg, Germany



## Accessory Information

### Included Accessories

If any parts are missing or have other problems, contact your dealer.

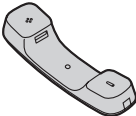
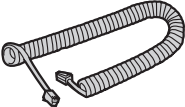
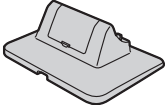
Handset (1)	Handset Cord (1)	Stand (1)
		

#### Note

- The illustrations may differ from the appearance of the actual product.

### Optional Accessories

The following optional accessories are available for purchase:

AC Adaptor* <sup>1</sup>	KX-A422CE (PNLV228) KX-A422UK (PNLV228)
Wall Mount Kit	KX-A434X

\*1 To order an optional AC adaptor, please order using the "KX-A422" model number.

# Location of Controls

## Front View

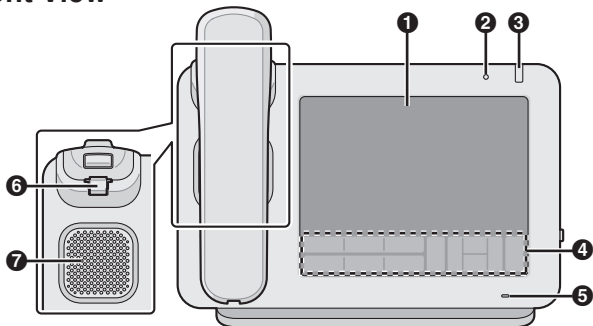

**1 Touch Display**

**2 Ambient Light Sensor**

Detects the brightness of the ambient light and adjusts the brightness of the display accordingly.

**3 Message/Ringer Lamp**

The colour of the lamp shows the unit's status as follows:

Colour (state)	Unit Status
Green (flashing rapidly)	Receiving a call
Red (steady on)	New voice message Or, new voice message and missed calls
Green (flashing slowly)	Cleaning mode (for wiping the screen)
Green (steady on)	Missed calls

**4 Key Sheet (Page 11)**

**5 Microphone**

Used for hands-free conversation.









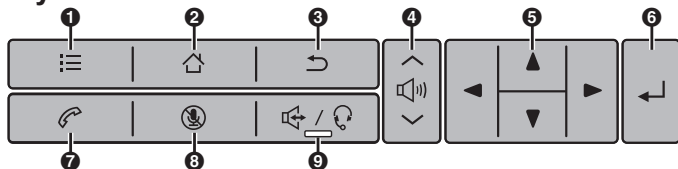





**6 Handset Hook**

Keeps the handset stable when the unit is mounted on a wall.

**7 Speaker**

## Key Sheet



- 1**  **(Menu)**  
Display the menu. The contents of the menu differ depending on the current screen or application.
- 2**  **(Home)**  
Return to the Home Screen. Pressing and holding this button displays the icons of the applications you have used since the unit started up. You can tap on an icon to switch to that application.
- 3**  **(Back)**  
Return to the previous screen.
- 4**  **(Volume)**  
Adjust the volume. You can adjust the ringer and notification volume, the handset/speaker volume (available during a conversation), and the playback volume of the music application.
- 5** **Navigation Key**  
Select items on the screen, such as when searching for a contact or configuring settings.
- 6**  **(Enter)**  
Confirms and accepts entered text or a changed setting value.
- 7**  **(Phone)**  
Switch to the Phone screen.
- 8**  **(Mute)**  
During a conversation, mute the handset's and the unit's microphone so that the other party cannot hear you. While the microphone is muted, the light on  /  flashes red.
- 9**  /  **(Speakerphone/Headset)**  
Make and receive calls without using the handset. If you are using a headset, pressing this button allows you to have a conversation using the headset.  
When  /  is active, the light on  /  lights red.

## Right Side View

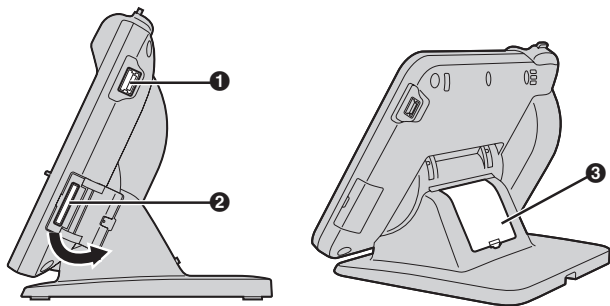

**1 USB Port**

Connect a USB keyboard. The cord used to connect a USB keyboard to the USB port must be less than 3 m in length.

**2 SD Card Slot**

Insert an SD card. An SD card can be used for saving information stored on the unit, such as your contacts list, and for loading information onto the unit. For up-to-date information about SD cards that have been tested with this unit, refer to the following web site:

<http://panasonic.net/pcc/support/sipphone>

**3 Cable Cover**

If the distance from the Ethernet cable connector to where the cable bends is greater than 30 mm, remove the cable cover (Page 18).

## Left Side View

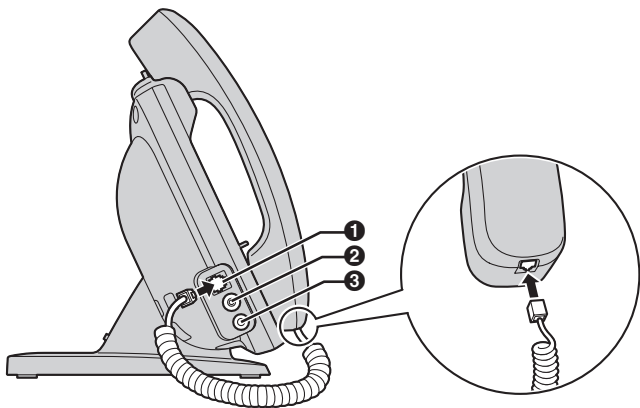

- ❶ **Modular Handset Jack**
- ❷ **Electric Hook Switch (EHS) Jack**  
Used to connect an EHS headset (Page 19).
- ❸ **Headset Jack (Page 19)**

## Rear View

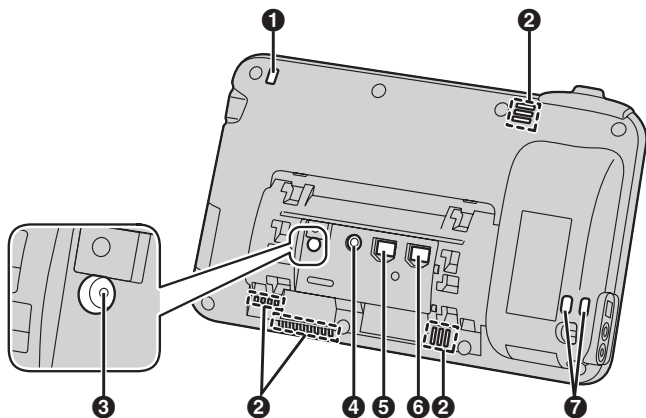

- 1 Message/Ringer Lamp (Page 10)**
- 2 Ventilation Opening (4 locations)**
- 3 RESET Button**  
Reinitialises the unit's settings.
- 4 DC Jack**
- 5 LAN Port**
- 6 PC Port**
- 7 Wire Openings**  
For attaching an anti-theft cable or wire.

## Attaching/Removing the Stand

The stand can be attached to the unit in two ways in order to change the angle of the unit. Depending on the angle you want to use the unit at, the holes to which you attach the stand differ, so determine your preferred angle before attaching the stand. If you want to change the angle after you have attached the stand, remove the stand (Page 16), and then reattach it at the desired angle.

### Attaching the Stand

1. Insert the 4 tabs into the holes on the back of the unit body (either A or B).

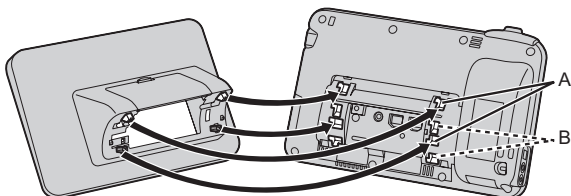

■ For "A"

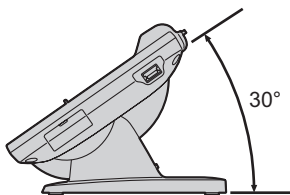

■ For "B"

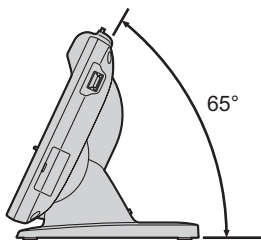

## Attaching/Removing the Stand

---

2. To fasten the stand, slide the stand to the left until it clicks.

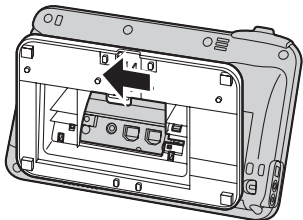

### **Notice**

- If you place the display face down when you attach the stand, be sure to place a soft cloth under the display. Failure to do so may result in damage to the display.

## Removing the Stand

1. Gently lift up the tab on the back (❶) with your finger, slide the stand to the right, and then remove it.

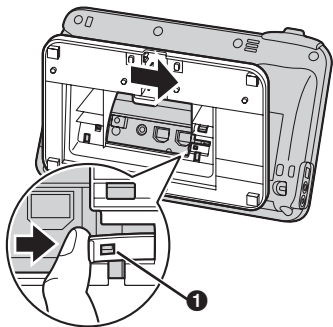

### **Notice**

- Do not forcefully lift or pull the tab. Doing so could cause the tab to break.



# Connections

## Notice

- Panasonic assumes no responsibility for injuries or property damage resulting from failures arising out of improper installation or operation inconsistent with this documentation.

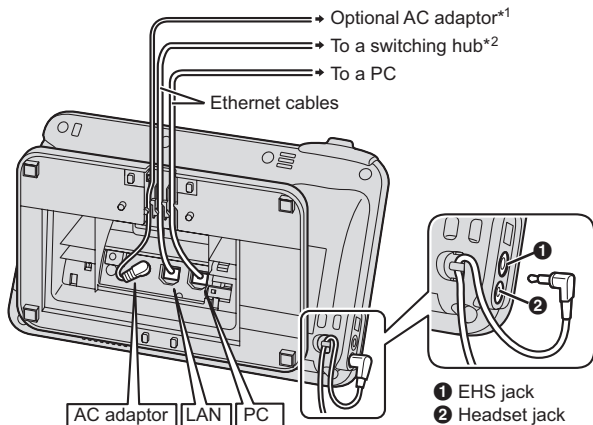

\*1 If power is supplied over Ethernet (PoE), an AC adaptor is unnecessary.

\*2 To use PoE, use a PoE switching hub that is PoE Class 3 compliant.

### When connecting an Ethernet cable

Connect the Ethernet cable as shown in the following figures.

- If the distance from the end of the connector to the bend in the cable is 30 mm or less

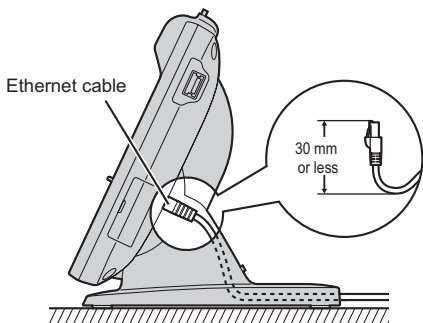

- If the distance from the end of the connector to the bend in the cable is more than 30 mm

Remove the cable cover (❶) from the back of the stand, and then run the Ethernet cable so the stand lies flat on a horizontal surface.

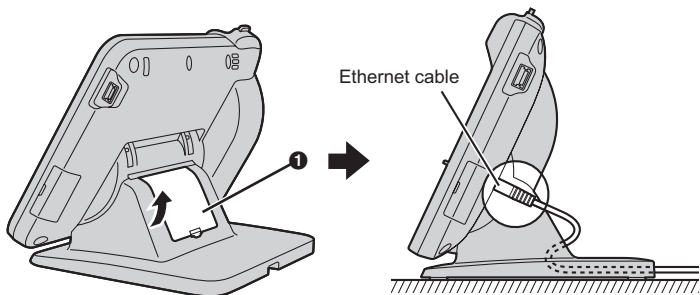

**Notice****Optional AC Adaptor**

- For this Smart Desk Phone, you must use only the following Panasonic AC adaptors:
  - KX-A422CE (PNLV228)/KX-A422UK (PNLV228)
- Ensure that the AC outlet is installed near the unit and is easily accessible.
- Ensure that the AC adaptor cord has slack. Pulling the cord too tightly can result in damage to the connectors.

**When connecting a headset**

- Ensure that the headset cord has slack. Pulling the cord too tightly can result in damage to the connectors.
- Cords used to connect devices to the EHS jack or headset jack must be less than 3 m in length.
- The following headsets can be used with this unit. (Not all operations with the headsets can be guaranteed.)
  - EHS headsets:

Selected Plantronics®-brand headsets

For up-to-date information about headsets that have been tested with this unit, refer to the following web site:

<http://panasonic.net/pcc/support/sipphone>

**When selecting Ethernet cables**

- Use a straight, category 5e cable (sold separately) that is 6.5 mm in diameter or less.
- Use flexible cables without jack covers. Do not use cables with a hard coating that may tear or crack when bent.
- To prevent damage to the cables, use cables that do not protrude from the bottom of the base.

**When connecting a PC**

- Only a PC can be connected to the PC port. Other phones, or network devices such as routers or switching hubs, cannot be connected.
- The PC port does not support PoE for connected devices.



# Panasonic

## Erste Inbetriebnahme

### Smart Desk Phone

Modell-Nr. KX-UT670

---

Vielen Dank, dass Sie sich für dieses Produkt von Panasonic entschieden haben. Lesen Sie vor der Verwendung dieses Produktes dieses Handbuch bitte aufmerksam durch und bewahren Sie es sorgfältig auf.

#### Notiz

- In diesem Handbuch wird der Modellnummernzusatz (z.B. KX-UT670NE), wenn nicht erforderlich, ausgelassen.

## Überblick

Dieses Handbuch enthält grundlegende Informationen zur Installation des Gerätes.

## Dokumentation zu diesem Gerät

Die Dokumentation zu diesem Gerät umfasst die folgenden drei Handbücher:

#### **Erste Inbetriebnahme (dieses Handbuch)**

Liefert die wichtigsten Informationen zur Installation des Gerätes.

#### **Bedienungsanleitung**

Beschreibt die Bestandteile des Gerätes, Bedienvorgänge, Wartung usw.

#### **Administratorhandbuch**

Beschreibt die Programmierung des Gerätes.

Handbücher und Supportinformationen finden Sie auf der Panasonic Website unter:  
<http://panasonic.net/pcc/support/sipphone>

## Einleitung

### Für dieses Handbuch geltende Konventionen

- SD Memory Cards, die mit diesem Gerät verwendet werden können, werden allgemein als "SD Cards" bezeichnet.
- Tasten im Tastenfeld (Seite 32) werden als  angezeigt. Sonstiger auf dem Bildschirm angezeigter Text steht in eckigen Klammern und ist fett formatiert: **[Text]**.

### Warenzeichen

- SDXC Logo ist ein Warenzeichen von SD-3C, LLC.



- Plantronics ist ein Warenzeichen oder registriertes Warenzeichen von Plantronics, Inc.
- Alle anderen hier erwähnten Warenzeichen sind das Eigentum der jeweiligen Unternehmen.

### Hinweis zu Open-Source-Software

- Teile dieses Produktes nutzen Open-Source-Software, und zwar auf Grundlage der Bedingungen der GPLs und/oder LGPLs der Free Software Foundation und anderer Bedingungen. Für diese Software gelten die entsprechenden Bedingungen. Lesen Sie daher bitte die Lizenzinformationen über GPLs und LGPLs sowie die Informationen über sonstige mit diesem Produkt verfügbare Open Source Software.

Um diese Informationen anzuzeigen, drücken Sie, wenn der Bildschirm "Home" angezeigt wird, auf  und tippen dann auf **[Einstellungen]** →

**[Telefoninfo]** → **[Rechtliche Hinweise]**.

Mindestens drei (3) Jahre ab Auslieferung der Produkte stellt Panasonic System Networks Co., Ltd. jedem Dritten auf Anfrage unter den unten aufgeführten Kontaktdaten zu einem Preis, der die Kosten der physischen Verteilung des Source-Codes nicht übersteigt, eine vollständige, maschinenlesbare Ausfertigung des entsprechenden Source-Codes und der Urheberrechtshinweise nach GPL und LGPL zur Verfügung. Beachten Sie bitte, dass für die nach GPL und LGPL lizenzierte Software keine Garantie übernommen wird.

[http://www.panasonic.net/corporate/global\\_network/](http://www.panasonic.net/corporate/global_network/)

## Aktualisierung der Firmware

- Mit der Aktualisierung der Firmware verfügen Sie über die neusten Funktionen und Verbesserungen. Einzelheiten erfahren Sie von Ihrem Administrator oder Fachhändler.

# Zu Ihrer Sicherheit

Um die Gefahr von Verletzungen, tödlichen Verletzungen, elektrischen Schlägen, Bränden, Funktionsstörungen und Beschädigungen des Gerätes oder anderer Sachwerte zu vermeiden, beachten Sie bitte die folgenden Sicherheitsvorkehrungen.

## Erläuterung der Symbole

Mithilfe der folgenden Symbole werden die Gefahren und Verletzungen klassifiziert, die bei Nichtbeachtung der Sicherheitshinweise und unsachgemäßer Verwendung auftreten.



### WARNUNG

Weist auf eine potenzielle Gefahr hin, die schwere oder tödliche Verletzungen zur Folge haben kann.



### VORSICHT

Weist auf eine Gefahr hin, die leichte Verletzungen oder Schäden an diesem oder anderen Geräten zur Folge haben kann.

Die folgenden Symbole werden zum Klassifizieren und Beschreiben der verschiedenen einzuhaltenden Anweisungen verwendet.



Dieses Symbol weist den Benutzer auf eine bestimmte Vorgehensweise hin, die nicht ausgeführt werden darf.



Dieses Symbol weist den Benutzer auf eine bestimmte Vorgehensweise hin, die ausgeführt werden muss, um das Gerät sicher zu bedienen.



### WARNUNG

## Allgemeine Sicherheit



Nehmen Sie dieses Gerät nicht auseinander. Sie würden sich dabei gefährlichen elektrischen Schlägen aussetzen. Das Gerät darf ausschließlich von qualifizierten Servicetechnikern auseinandergenommen und repariert werden.



Achten Sie darauf, dass keine Drähte, Kabelreste, Nägel usw. durch die Lüftungsschlitze oder andere Öffnungen in das Gerät fallen.





Um einen möglichen Stromschlag oder Feuerentwicklung zu verhindern, setzen Sie dieses Gerät niemals Regen oder einer anderen Art von Feuchtigkeit aus.



Schützen Sie das Steckernetzteil und das Netzkabel vor jeder Art von Feuchtigkeit/Spritzwasser. Andernfalls besteht die Gefahr von Feuer, Stromschlägen und Verletzungen. Kommen diese mit Feuchtigkeit in Berührung, dann ziehen Sie sofort Steckernetzteil und Netzkabel und wenden Sie sich an ein autorisiertes Service Center.



Das Steckernetzteil darf nicht über längere Zeit berührt werden. Es besteht die Gefahr leichter Verbrennungen.



Verwenden Sie das Netzkabel nicht mit anderen Produkten. Andernfalls besteht die Gefahr von Feuer oder eines elektrischen Schlags.

Trennen Sie das Gerät in folgenden Fällen von der Netzsteckdose und lassen Sie es durch qualifizierte Servicetechniker reparieren:

- A.** Das Netzkabel oder der Netzstecker ist beschädigt.
- B.** Auf dem Gerät wurde Flüssigkeit verschüttet.
- C.** Das Gerät wurde Regen oder Wasser ausgesetzt.
- D.** Das Gerät funktioniert trotz Befolgung der Anweisungen im Handbuch nicht ordnungsgemäß. Betätigen Sie nur die im Handbuch beschriebenen Bedienelemente. Eine unsachgemäße Einstellung kann Schäden verursachen, deren Behebung nur durch ein autorisiertes Service Center erfolgen kann.
- E.** Das Produkt wurde fallengelassen oder beschädigt.
- F.** Die Produktleistung fällt ab.



Bei Beschädigung des Gerätes in einer Weise, dass Bauteile im Inneren freiliegen, trennen Sie bitte unverzüglich das Netzkabel von der Netzsteckdose. Erfolgt die Stromversorgung des Smart Desk Phone über das Netzwerk [Power-over-Ethernet], dann ziehen Sie die Ethernet-Kabel. Andernfalls ziehen Sie das Steckernetzteil-Kabel. Übergeben Sie das Gerät dann an ein Service Center.



Die Hörmuschel des Hörers ist magnetisch, so dass kleine Eisen enthaltende Gegenstände daran anhaften können.



Extreme Tonlautstärken, die über Ohrhörer, Kopfhörer oder Headset gehört werden, können zu Gehörverlust führen.

## Zu Ihrer Sicherheit

---



Ziehen Sie bei Rauchentwicklung, ungewöhnlicher Geruchsbildung oder auffälligen Geräuschen den Netzstecker des Gerätes aus der Netzsteckdose/ziehen Sie die Ethernet- Kabel. Andernfalls besteht die Gefahr von Feuer oder eines Stromschlags. Vergewissern Sie sich, dass es keine Rauchentwicklung mehr gibt, und wenden Sie sich an ein autorisiertes Service Center.

## Installation



Achten Sie darauf, die Nennleistung der Netzsteckdose oder der Elektroinstallation nicht zu überlasten. Wird die Nennleistung eines Überspannungsschutzes o.ä. überschritten, kann eine übermäßige Wärmeentwicklung zu einem Brand führen.



Wickeln Sie das Steckernetzteil-Kabel nicht auf. Andernfalls kann das Kabel beschädigt werden und es besteht die Gefahr von Bränden, Stromschlägen und Kurzschlüssen.



Das Gerät darf ausschließlich an das auf dem Geräteschild angegebene Netzteil angeschlossen werden.



Stecken Sie das Steckernetzteil ordnungsgemäß in die Netzsteckdose (ganz einstecken). Andernfalls besteht die Gefahr eines Stromschlags und/oder die Gefahr von übermäßiger Wärmeentwicklung mit Brandgefahr.

## Aufstellung



Achten Sie darauf, dass keine Gegenstände auf das Produkt fallen können und dass keine Flüssigkeit eindringen kann. Setzen Sie das Produkt keiner übermäßigen Rauchentwicklung, Staub, Feuchtigkeit, mechanischer Vibration, Stößen oder direkter Sonneneinstrahlung aus.



Platzieren Sie auf dem Gerät keine schweren Gegenstände.



Stellen Sie dieses Gerät auf eine ebene Fläche.



Sorgen Sie um das Gerät herum für einen Freiraum von 10 cm, um eine ordnungsgemäße Belüftung zu gewährleisten.

## Wandmontage



Stellen Sie sicher, dass die Stärke der Wand, an der Sie das Gerät anbringen wollen, ausreicht, um das Gerät (ca. 1,3 kg) zu tragen. Andernfalls muss die Wand entsprechend verstärkt werden.



Verwenden Sie für das Gerät immer nur das optionale Wandmontage-Set. Das Wandmontage-Set enthält die erforderlichen Schrauben, Unterlegscheiben und den Wandmontage-Adapter.



Achten Sie beim Bohren der Löcher in die Wand darauf, keine in der Wand befindlichen Metallteile oder Leitungen zu treffen.



Nehmen Sie das Gerät von der Wand, wenn es nicht mehr verwendet wird.



Installieren Sie das Gerät nicht in der Nähe von Heizgeräten bzw. Heizkörpern und nicht im Bereich elektrischer Störfelder, wie sie beispielsweise von Leuchtstofflampen, Motoren und Fernsehgeräten erzeugt werden. Solche Störquellen können den Betrieb des Gerätes beeinträchtigen. Auch darf das Gerät nicht in Räumen mit einer Temperatur von weniger als 0 °C oder mehr als 40 °C aufgestellt werden.



Wischen Sie das Gerät mit einem weichen Tuch ab. Verwenden Sie zum Reinigen des Geräts weder Scheuermittel noch chemische Reinigungsmittel wie z.B. Benzin oder Verdünnungsmittel.



Bei der SD Card, der Abdeckung des SD Card-Steckplatzes und dem Hörerhaken besteht Erstickungsgefahr durch Verschlucken. Verwahren Sie die SD Card, die Abdeckung des SD Card-Steckplatzes und den Hörerhaken außerhalb der Reichweite von Kindern.



Wenn das Gerät über einen längeren Zeitraum nicht verwendet wird, trennen Sie es von der Netzsteckdose. Erfolgt die Stromversorgung über ein PoE-Netzteil, dann ziehen Sie die Ethernet-Kabel.



Wenn das Gerät an der Wand befestigt ist, achten Sie darauf, dass die Kabel sicher an der Wand befestigt sind.

## Wichtige Sicherheitshinweise

---

### Hinweis

- Wenn das Gerät nicht ordnungsgemäß funktioniert, ziehen Sie das Steckernetzteil-Kabel und die Ethernet-Kabel und schließen dann beide wieder an.
- Wenn beim Tätigen von Anrufen Probleme auftreten, ziehen Sie die Ethernet-Kabel und schließen ein Smart Desk Phone an, von dem Sie wissen, dass es funktioniert. Wenn dieses andere Smart Desk Phone ordnungsgemäß funktioniert, lassen Sie das defekte Smart Desk Phone durch ein autorisiertes Service Center reparieren. Wenn auch das andere Smart Desk Phone nicht ordnungsgemäß funktioniert, prüfen Sie den SIP-Server und die Ethernet-Kabel.
- Bei Netzausfall funktioniert das Smart Desk Phone ggf. nicht. Halten Sie in abgelegenen Gegenden für die Verwendung im Notfall ein separates nicht von der lokalen Stromversorgung abhängiges Telefon bereit.
- Informationen zur Netzwerkeinrichtung des Smart Desk Phone, etwa zur Zuweisung von IP-Adressen, finden Sie in der Bedienungsanleitung.
- Wenn das Display des Gerätes eine Fehlermeldung anzeigt, wenden Sie sich an Ihren Fachhändler oder an den Netzwerkadministrator.
- Verwenden Sie ausschließlich den angegebenen Panasonic-Hörer.

## Wichtige Sicherheitshinweise

Beachten Sie bei der Verwendung dieses Gerätes die nachfolgend aufgeführten Sicherheitshinweise, um die Gefahr von Bränden, Stromschlägen und Verletzungen zu verringern:

1. Verwenden Sie das Gerät nicht in der Nähe von Wasser, wie z.B. einer Badewanne, Waschschüssel, Küchenspüle oder eines Waschzubehörs, in einem feuchten Keller oder in der Nähe eines Swimming-Pools.
2. Vermeiden Sie die Verwendung von Telefonen (mit Ausnahme schnurloser Telefone) während eines Gewitters. Es kann ein geringes Risiko eines elektrischen Schlages durch Blitzeinwirkung bestehen.
3. Verwenden Sie das Telefon nicht in der Nähe einer undichten Gasleitung, um diese zu melden.

**BEWAHREN SIE DIESE ANWEISUNGEN AUF**



Für Informationen zur Einhaltung EU-relevanter Richtlinien kontaktieren Sie bitte Ihren autorisierten Fachhändler:

Panasonic Testing Centre

Panasonic Marketing Europe GmbH

Winsbergring 15, 22525 Hamburg, Deutschland

# Zubehörinformationen

## Im Lieferumfang enthaltenes Zubehör

Wenn Teile fehlen oder sonstige Probleme auftreten, wenden Sie sich an Ihren Fachhändler.

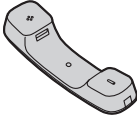
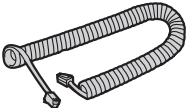
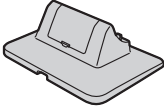
Hörer (1)	Hörerkabel (1)	Standfuß (1)
		

### Anmerkung

- Die Abbildungen können vom Aussehen des realen Produktes abweichen.

## Optionales Zubehör

Das folgende optionale Zubehör kann käuflich erworben werden:

Steckernetzteil*1	KX-A422CE (PNLV228) KX-A422UK (PNLV228)
Wandmontage-Set	KX-A434X

\*1 Verwenden Sie bei der Bestellung eines optionalen Steckernetzteils bitte die Modellnummer "KX-A422".

# Anordnung der Bedienelemente

## Vorderansicht

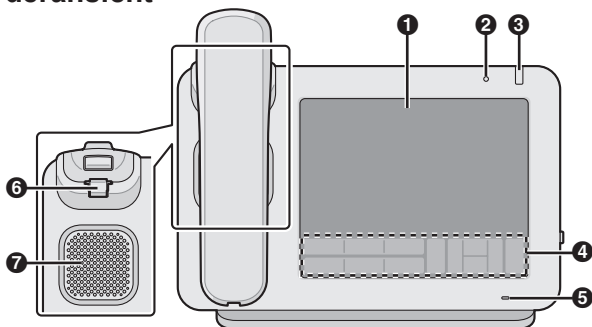

**1 Tastbildschirm**

**2 Umgebungslichtsensor**

Erfasst die Helligkeit der Umgebung und passt die Helligkeit des Bildschirms entsprechend an.

**3 Leuchtelement Nachricht/Rufsignal**

Die Farbe des Leuchtelements zeigt den Gerätestatus wie folgt an:

Farbe (Zustand)	Gerätestatus
Grün (schnelles Blinken)	Ankommendes Gespräch
Rot (dauerhaft)	Neue Sprachnachricht Oder neue Sprachnachricht und unbeantwortete Anrufe
Grün (langsames Blinken)	Reinigungsmodus (zum Reinigen des Bildschirms)
Grün (dauerhaft)	Unbeantwortete Anrufe

**4 Tastenfeld (Seite 32)**

**5 Mikrofon**

Wird für den Freisprechbetrieb verwendet.







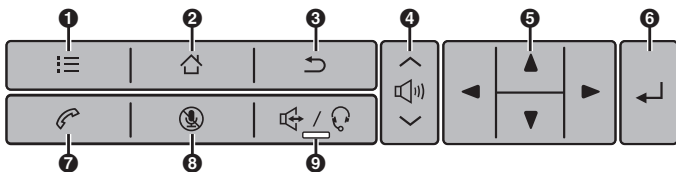

**6 Hörerhaken**

Fixiert den Hörer, wenn das Gerät an einer Wand montiert ist.

**7 Lautsprecher**

### Tastenfeld



- 1**  (**Menü**)  
Zeigt das Menü an. Der Inhalt des Menüs ist je nach aktuellem Bildschirm der Anwendung unterschiedlich.
- 2**  (**Home**)  
Schaltet zum Bildschirm "Home" zurück. Wenn Sie diese Schaltfläche drücken und gedrückt halten, werden die Symbole der Anwendungen angezeigt, die Sie seit dem Gerätestart verwendet haben. Um eine Anwendung aufzurufen, tippen Sie auf diese.
- 3**  (**Zurück**)  
Schaltet zum vorherigen Bildschirm zurück.
- 4**  (**Lautstärke**)  
Dient zum Anpassen der Lautstärke. Sie können die Lautstärke von Rufton und Hinweisen, die Lautstärke des Hörers/Lautsprechers (während eines Gesprächs) und die Wiedergabe-Lautstärke der Anwendung "Musik" anpassen.
- 5** **Navigationstaste**  
Dient zum Auswählen von Einträgen auf dem Bildschirm, etwa bei der Suche nach einem Kontakt oder der Konfiguration von Einstellungen.
- 6**  (**Enter**)  
Bestätigt und übernimmt eingegebenen Text oder einen geänderten Einstellungswert.
- 7**  (**Telefon**)  
Schaltet zum Bildschirm "Telefon" um.
- 8**  (**Stummschaltung**)  
Sie können während eines Gesprächs das Mikrofon des Hörers und des Gerätes stummschalten, so dass der andere Teilnehmer Sie nicht hören kann. Bei stummgeschaltetem Mikrofon blinkt das Leuchtelement von  /  rot.
- 9**  (**Freisprechen/Headset**)  
Dient dem Tätigen und Annehmen von Anrufen ohne Verwendung des Hörers. Wenn Sie ein Headset nutzen, können Sie nach Drücken dieser Schaltfläche ein Gespräch über das Headset tätigen. Wenn  /  aktiv ist, leuchtet das Leuchtelement von  /  rot.



## Ansicht rechte Seite

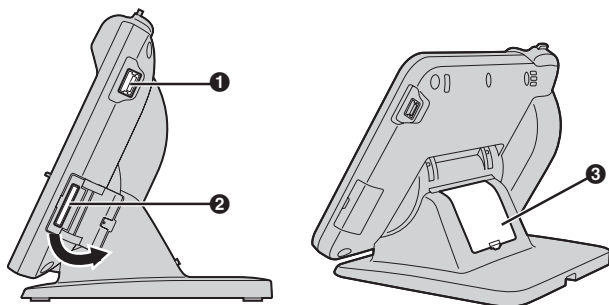

### 1 USB-Port

Dient zum Anschließen einer USB-Tastatur. Das Kabel zum Anschließen einer USB-Tastatur an den USB-Port muss eine Länge von weniger als 3 m haben.

### 2 Steckplatz SD Card

Hier wird eine SD Card eingesetzt. Eine SD Card kann zum Sichern der im Gerät gespeicherten Informationen genutzt werden, etwa Ihrer Kontaktliste, und zum Laden von Informationen auf das Gerät.

Aktuelle Informationen zu den mit diesem Gerät getesteten SD Cards finden Sie auf folgender Website:

<http://panasonic.net/pcc/support/sipphone>

### 3 Kabelabdeckung

Falls die Entfernung zwischen Ethernet-Kabel-Stecker und Kabelbiegung größer ist als 30 mm, dann entfernen Sie die Kabelabdeckung (Seite 39).

## Ansicht linke Seite

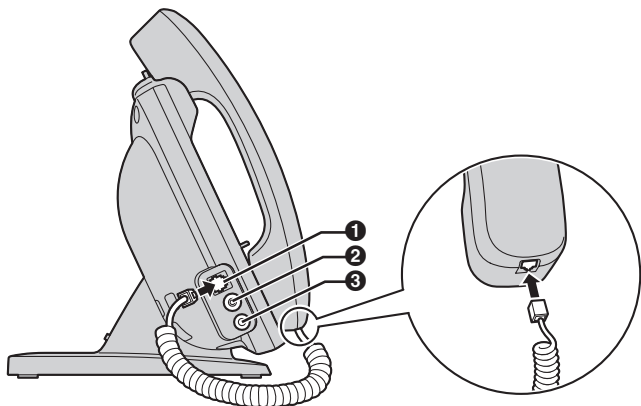

- 1 Modularer Höreranschluss**
- 2 Anschluss für Headsetschnittstelle mit elektronischer Steuerung (EHS)**  
Dient zum Anschließen eines EHS-Headsets (Seite 40).
- 3 Headset-Anschluss (Seite 40)**

## Rückansicht

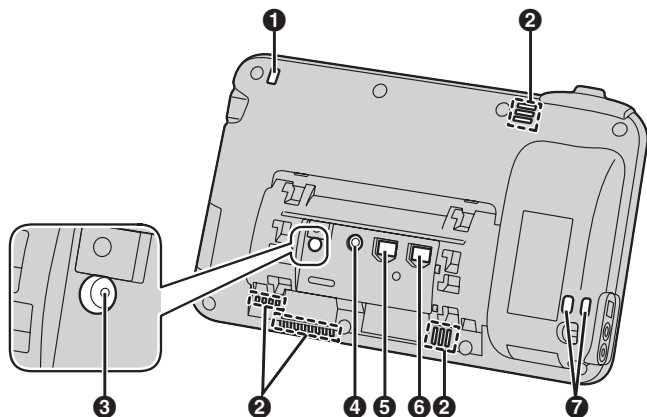

- 1** Leuchtelement Nachricht/Rufsignal (Seite 31)
- 2** Belüftungsöffnung (4 Stellen)
- 3** RESET-Taste  
Initialisiert die Einstellungen des Gerätes.
- 4** DC-Anschluss
- 5** LAN-Port
- 6** PC-Anschluss
- 7** Öffnungen für Kabel  
Dient dem Anschließen eines Anti-Diebstahl-Kabels oder -Drahtes.

### Befestigen/Entfernen des Fußes

Das Gerät lässt sich durch unterschiedliches Anbringen des Standfußes auf zwei verschiedene Winkel einstellen. Je nach der von Ihnen gewählten Neigung des Gerätes sind unterschiedliche Öffnungen für die Montage des Standfußes zu verwenden, daher sollten Sie vorher prüfen, welche Neigung Ihnen angenehmer ist. Wenn Sie die Neigung nach dem Anbringen des Standfußes verändern möchten, entfernen Sie den Standfuß (Seite 37), und bringen Sie ihn anschließend im gewünschten Winkel wieder an.

### Anbringen des Standfußes

1. Schieben Sie die 4 Laschen in die Öffnungen auf der Rückseite des Gerätegehäuses ein (wahlweise A oder B).

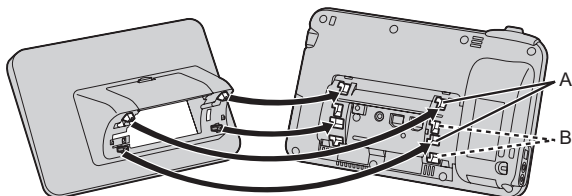

■ Für Winkel "A"

■ Für Winkel "B"

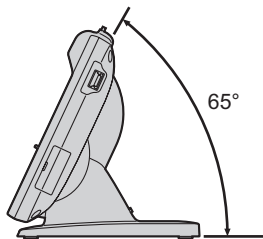
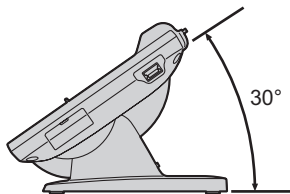

2. Zum Fixieren des Standfußes diesen bis zum hörbaren Einrasten nach links schieben.

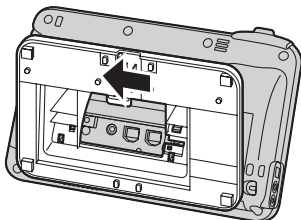

### Hinweis

- Wenn Sie das Gerät beim Anbringen des Standfußes auf das Display legen, platzieren Sie bitte ein weiches Tuch unter der Displayfläche. Andernfalls kann das Display beschädigt werden.

## Entfernen des Standfußes

1. Heben Sie die Lasche (1) auf der Rückseite vorsichtig mit einem Finger an, schieben Sie den Standfuß nach rechts und nehmen Sie ihn ab.

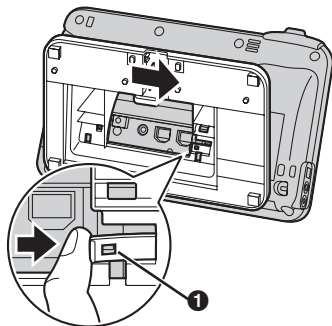

### Hinweis

- Die Lasche nicht zu stark hochbiegen oder daran ziehen. Sie könnte dabei abbrechen.

# Anschluss

### Hinweis

- Panasonic übernimmt keine Verantwortung für Verletzungen oder Sachschäden, die aus einer nicht im Sinne dieser Dokumentation ausgeführten Installation oder Bedienung resultieren.

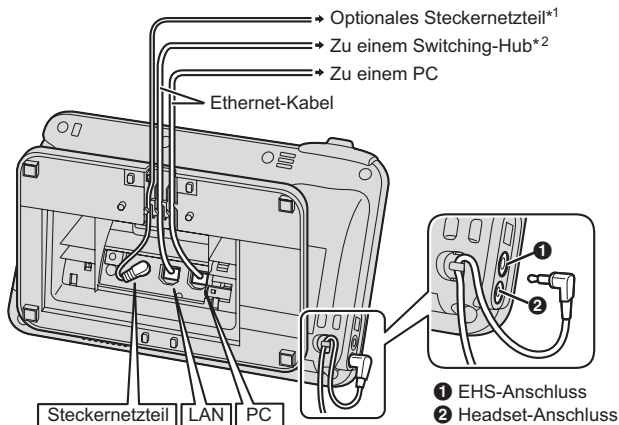

\*1 Wenn die Stromversorgung über das Ethernet erfolgt (PoE), wird kein Steckernetzteil benötigt.

\*2 Für die Nutzung von PoE muss ein PoE-Switching-Hub verwendet werden, der kompatibel zu PoE Class 3 ist.

### Anschluss von Ethernet-Kabeln

Schließen Sie Ethernet-Kabel wie in den folgenden Abbildungen gezeigt an.

- Wenn der Abstand zwischen Stecker und Kabelbiegung 30 mm oder geringer ist

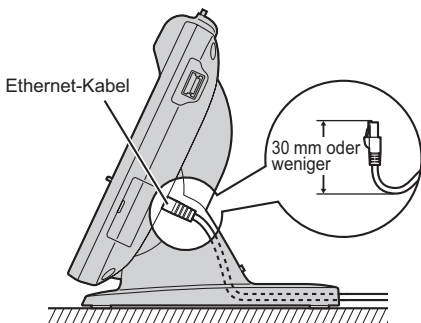

- Wenn der Abstand zwischen Stecker und Kabelbiegung größer als 30 mm ist

Entfernen Sie die Kabelabdeckung (❶) von der Rückseite des Standfußes und führen Sie das Ethernet-Kabel so, dass der Standfuß korrekt auf einer ebenen Unterlage stehen kann.

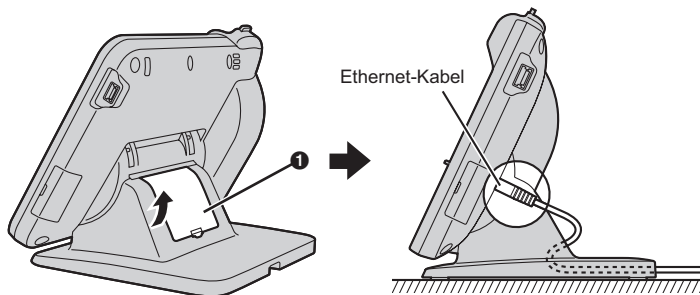

### Hinweis

#### **Optionales Steckernetzteil**

- Für dieses Smart Desk Phone dürfen Sie ausschließlich die folgenden Panasonic Steckernetzteile verwenden:
  - KX-A422CE (PNLV228)/KX-A422UK (PNLV228)
- Die Netzsteckdose muss sich in unmittelbarer Nähe des Gerätes befinden und jederzeit leicht zugänglich sein.
- Achten Sie darauf, dass das Kabel des Steckernetzteils nicht unter Zug steht. Eine zu starke Zugbelastung kann zu einer Beschädigung der Anschlüsse führen.

#### **Hinweise zum Anschluss eines Headset**

- Achten Sie darauf, dass das Kabel des Headsets nicht unter Zug steht. Eine zu starke Zugbelastung kann zu einer Beschädigung der Anschlüsse führen.
- Die Kabel zum Anschließen von Geräten an den EHS-Anschluss müssen eine Länge von weniger als 3 m haben.
- Folgende Headsets können mit diesem Gerät verwendet werden. (Es kann nicht gewährleistet werden, dass für die Headsets alle Funktionen unterstützt werden.)
  - EHS-Headsets:

Ausgewählte Headsets der Marke Plantronics®

Aktuelle Informationen zu mit diesem Gerät getesteten Headsets finden Sie auf folgender Website:

<http://panasonic.net/pcc/support/sipphone>

#### **Hinweise zur Auswahl von Ethernet-Kabeln**

- Verwenden Sie ein ungekreuztes CAT 5e-Kabel (nicht im Lieferumfang) mit einem Durchmesser von 6,5 mm oder weniger.
- Verwenden Sie flexible Kabel ohne Steckerabdeckung. Verwenden Sie keine Kabel, deren Ummantelung beim Biegen reißt oder bricht.
- Um eine Beschädigung der Kabel zu vermeiden, verwenden Sie solche, die nicht aus der Unterseite des Grundgerätes herausstehen.

#### **Hinweise zum Anschluss eines PCs**

- An den PC-Port darf nur ein PC angeschlossen werden. Andere Telefone oder Netzwerkgeräte wie z.B. Router oder Switching-Hubs können nicht angeschlossen werden.
- Der PC-Port unterstützt PoE für angeschlossene Geräte nicht.



# Panasonic

## Primeros pasos Teléfono inteligente de sobremesa

Nº modelo KX-UT670

---

Gracias por adquirir este producto Panasonic.

Antes de utilizar el producto, lea este manual con atención y guárdelo para futuras referencias.

### **Nota**

- En este manual, se omite el sufijo de los números de modelo (por ejemplo, KX-UT670NE) a menos que sea necesario.

## **Descripción general**

Este manual ofrece información básica acerca de la instalación de la unidad.

## **Documentación para esta unidad**

La documentación para esta unidad consta de los tres manuales siguientes:

### **Primeros pasos (este manual)**

Contiene información sobre la instalación de la unidad.

### **Instrucciones de funcionamiento**

Describe las partes de la unidad, procedimientos de funcionamiento, mantenimiento, etc.

### **Guía del administrador**

Contiene información sobre la programación de la unidad.

Encontrará los manuales e información adicional en el siguiente sitio Web de Panasonic:

<http://panasonic.net/pcc/support/sipphone>

# Introducción

## Convenciones utilizadas en este manual

- Las tarjetas de memoria SD que pueden utilizarse con esta unidad se denominan colectivamente "tarjetas SD".
- Los botones de la hoja de teclas (Página 51) se muestran como . Otro texto que aparece en la pantalla se encierra entre corchetes y se muestra en negrita: **[Texto]**.

## Marcas comerciales

- El logotipo SDXC es una marca comercial de SD-3C, LLC.



- Plantronics es una marca comercial o una marca comercial registrada de Plantronics, Inc.
- Todas las marcas registradas que aparecen en este punto pertenecen a sus respectivos propietarios.

## Aviso sobre el software de código abierto

- Algunas partes de este producto utilizan software de código abierto suministrado según las disposiciones de GPLs y / o LGPLs de la Free Software Foundation (Fundación para el software libre) y otras disposiciones. Existen disposiciones pertinentes referentes a este software. Por lo tanto, por favor lea la información de licencias sobre GPLs y LGPLs y la información sobre el software de código abierto disponible de este producto. Para visualizar esta información, pulse  al visualizar la pantalla principal y, a continuación, pulse **[Ajustes]** → **[Acerca del teléfono]** → **[Información legal]**.

Al menos tres (3) años desde la entrega de los productos, Panasonic System Networks Co., Ltd. proporcionará a cualquier tercera parte que se ponga en contacto con nosotros a través de la información de contacto que se indica a continuación, con un cargo no superior al coste de la distribución física del código fuente, una copia completa legible del código fuente correspondiente y las advertencias de copyright autorizadas por GPL y LGPL.

Tenga en cuenta que el software bajo licencia de GPL y LGPL no está en garantía.

[http://www.panasonic.net/corporate/global\\_network/](http://www.panasonic.net/corporate/global_network/)

## Actualizar el firmware

- Si actualiza el firmware a la última versión, obtendrá las funciones y mejoras más actualizadas. Para obtener más información, póngase en contacto con su administrador o con su distribuidor.

## Para su seguridad

Para reducir el riesgo de lesiones, muerte, descarga eléctrica, incendio, funcionamiento incorrecto y daños en el equipo o propiedad, tenga en cuenta las siguientes precauciones de seguridad.

### Explicación de los símbolos

Los símbolos que aparecen a continuación se utilizan para clasificar y describir el nivel de peligro y daños incurridos cuando se ignoran estas indicaciones y se realiza un uso incorrecto del producto.



**ADVERTENCIA**

Indica un posible peligro que puede provocar heridas graves o la muerte.



**CUIDADO**

Indica un peligro que puede provocar heridas leves o daños en la unidad u otro equipo.

Los símbolos que se indican a continuación se utilizan para clasificar y describir el tipo de instrucciones que deben tenerse en cuenta.



Este símbolo se utiliza para avisar a los usuarios de que no puede realizarse un determinado procedimiento operativo.



Este símbolo se utiliza para avisar a los usuarios de que debe realizarse un determinado procedimiento operativo para utilizar la unidad de forma segura.



**ADVERTENCIA**

### Seguridad general



No desmonte la unidad. Podría causar una descarga eléctrica peligrosa. Sólo personal cualificado del servicio técnico deberá desmontar y reparar la unidad.



No trate nunca de insertar objetos como alambres, agujas, etc. en las aperturas de ventilación u otros orificios de esta unidad.



Para evitar posibles incendios o descargas eléctricas, no exponga esta unidad a la lluvia ni a la humedad.



Procure no mojar el adaptador de CA ni el cable de alimentación. Si lo hiciera, podría provocar un incendio, descargas eléctricas o lesiones. Si se mojan, desconecte inmediatamente el adaptador de CA y el cable de alimentación y póngase en contacto con un centro de servicio autorizado.



No toque el adaptador de CA durante largos períodos de tiempo. Si lo hace, puede sufrir quemaduras leves.



No utilice el cable de alimentación con otros productos. Si lo hiciera, podría provocar un incendio o descargas eléctricas.

En los casos siguientes, desconecte la unidad de la toma de CA y llévela a un centro de servicio cualificado para que sea reparada:

- A.** Cuando el cable de alimentación o el conector estén dañados o deshilachados.
- B.** Si se ha derramado líquido en el interior de la unidad.
- C.** Si la unidad ha estado expuesta a la lluvia o al agua.
- D.** Si, siguiendo las indicaciones del manual, la unidad no presenta un funcionamiento normal. Ajuste sólo los controles que se indican en el manual. Si realiza unos ajustes incorrectos, es posible que deba llevar la unidad a un centro de servicio autorizado para que la reparen.
- E.** Si la unidad ha caído o se ha dañado.
- F.** Si el rendimiento de la unidad se deteriora.



Si debido a daños en la unidad, quedan expuestos algunos componentes internos, desconecte inmediatamente el cable. Si la alimentación se suministra de la red al Smartphone de sobremesa (Alimentación a través del cable Ethernet), desconecte los cables Ethernet. De lo contrario, desconecte el cable del adaptador de CA. Y lleve la unidad a un centro de servicio.



El audífono de este microteléfono está magnetizado y puede atraer a pequeños objetos ferrosos.



Un volumen de sonido excesivo en los audífonos y auriculares puede provocar pérdida auditiva.

## Para su seguridad

---



Desconecte la unidad de la toma de alimentación / cables Ethernet si emite humo, olores anómalos o ruidos poco comunes. Estas condiciones pueden provocar un incendio o descargas eléctricas. Compruebe que ya no se emita humo y póngase en contacto con un centro de servicio autorizado.

## Instalación



No realice conexiones que superen las especificaciones para la toma de CA o los equipos de alimentación. Si se superan las especificaciones de potencia de un protector de subidas de tensión, etc., puede provocar un incendio debido a la acumulación de calor.



No enrolle el cable adaptador de CA. El cable podría dañarse, lo que podría provocar un incendio, descargas eléctricas o un cortocircuito.



La unidad sólo debería conectarse a una fuente de alimentación del tipo descrito en la etiqueta de la unidad.



Inserte completamente el adaptador de CA en la toma de CA. De lo contrario, podría producirse una descarga eléctrica y / o el calor excesivo podría provocar un incendio.

## Ubicación



Debe tener cuidado de que no caigan objetos ni líquidos en la unidad. No someta la unidad a humo excesivo, polvo, humedad, vibraciones mecánicas, golpes ni la esponja directamente al sol.



No coloque objetos pesados encima de esta unidad.



Coloque esta unidad en una superficie plana.



Deje un espacio de 10 cm alrededor de la unidad para una ventilación adecuada.

## Montaje en la pared



Asegúrese de que la pared en la que se instalará la unidad sea lo suficientemente resistente para sostener la unidad (aprox. 1,3 kg). De lo contrario, deberá reforzar la pared.



Con la unidad, utilice únicamente el kit de montaje en pared opcional. El kit de montaje en pared incluye los tornillos y las arandelas necesarios y el adaptador para el montaje en la pared.



Al fijar los tornillos en la pared, asegúrese de no tocar listones metálicos, listones de alambre ni placas metálicas de la pared.



Cuando ya no desee utilizar más esta unidad, asegúrese de descolgarla de la pared.



Mantenga la unidad apartada de aparatos de calefacción y de dispositivos que generen ruido eléctrico, como lámparas fluorescentes, motores y televisores. Estas fuentes de ruido pueden interferir en el funcionamiento de la unidad. Tampoco debe colocarse en habitaciones con una temperatura inferior a 0 °C o superior a 40 °C.



Limpie la unidad con un paño suave. No la limpie con productos abrasivos ni con agentes químicos como gasolina o disolventes.



La tarjeta SD, la cubierta de la ranura para tarjetas SD y el gancho del microteléfono representan un riesgo de asfixia. Mantenga la tarjeta SD, la cubierta de la ranura para tarjetas SD y el gancho del microteléfono fuera del alcance de los niños.



Si no utiliza la unidad durante largos períodos de tiempo, desconéctela de la toma de CA. Si la unidad recibe la alimentación de una fuente de alimentación PoE, desconecte los cables Ethernet.



Si la unidad se instala en la pared, asegúrese de que los cables estén bien sujetos a la pared.

#### **Aviso**

- Si la unidad no funciona correctamente, desconecte el cable del adaptador de CA y los cables Ethernet y, a continuación, vuelva a conectarla.
- Si tiene problemas para realizar llamadas, desconecte los cables Ethernet y conecte un Smartphone de sobremesa que funcione. Si el Smartphone de sobremesa que sabe que funciona presenta un funcionamiento correcto, un

## Instrucciones de seguridad importantes

---

centro de servicio autorizado deberá reparar el Smartphone de sobremesa defectuoso. Si el Smartphone de sobremesa que sabe que funciona presenta un funcionamiento incorrecto, compruebe el servidor SIP y los cables Ethernet.

- En caso de fallo de alimentación, es posible que el Smartphone de sobremesa no funcione. Compruebe que esté disponible un teléfono independiente, no conectado a la red eléctrica local, para poder utilizarlo en sitios remotos en casos de emergencia.
- Para obtener información acerca de la configuración de la red del Teléfono inteligente de sobremesa, como por ejemplo de las direcciones IP, consulte las Instrucciones de funcionamiento.
- Si aparece un mensaje de error en la pantalla, póngase en contacto con el distribuidor del sistema telefónico o con el administrador de red.
- Utilice sólo el microteléfono Panasonic adecuado.

## Instrucciones de seguridad importantes

Al utilizar esta unidad, debe seguir precauciones básicas de seguridad para reducir el riesgo de incendio, descargas eléctricas y lesiones personales:

1. No utilice la unidad cerca de agua, por ejemplo, cerca de una bañera, lavabo, un fregadero de una cocina o cerca de un lavadero, en sótanos húmedos o cerca de piscinas.
2. Evite usar un teléfono (excepto si es de tipo inalámbrico) durante una tormenta eléctrica. Existe el riesgo remoto de recibir una descarga eléctrica procedente de un rayo.
3. No utilice el teléfono para dar parte de escapes de gas cerca del escape.

### GUARDE ESTAS INSTRUCCIONES



Para obtener información sobre el cumplimiento de las directivas de regulación relativas a la UE,

Póngase en contacto con un representante autorizado:

Panasonic Testing Centre

Panasonic Marketing Europe GmbH

Winsbergring 15, 22525 Hamburg, F.R. Alemania



## Información sobre los accesorios

### Accesorios incluidos

Si falta alguna pieza o presentan algún problema, póngase en contacto con su distribuidor.

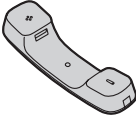
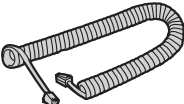
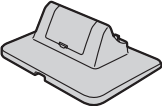
Microteléfono (1)	Cable del microteléfono (1)	Soporte (1)
		

#### **Nota**

- Las ilustraciones pueden diferir del aspecto real del producto.

### Accesorios opcionales

Puede adquirir los siguientes accesorios opcionales:

Adaptador de CA*1	KX-A422CE (PNLV228) KX-A422UK (PNLV228)
Kit de montaje en la pared	KX-A434X

\*1 Al solicitar un adaptador de CA adicional, pida el número de modelo "KX-A422".

## Ubicación de los controles

### Vista frontal

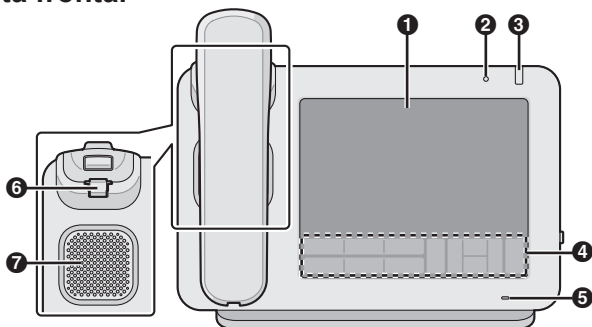

**1 Pantalla táctil**

**2 Sensor de luz ambiental**

Detecta el brillo de la luz ambiental y ajusta el brillo de la pantalla como corresponde.

**3 Indicador Mensaje / Timbre**

El color del indicador muestra el estado de la unidad, del modo siguiente:

Color (estado)	Estado de la unidad
Verde (parpadea rápidamente)	Recibiendo una llamada
Rojo (iluminado)	Mensaje de voz nuevo O, mensaje de voz nuevo y llamadas no contestadas
Verde (parpadea lentamente)	Modo de limpieza (para limpiar la pantalla)
Verde (iluminado)	Llamadas no contestadas

**4 Hoja de teclas (Página 51)**

**5 Micrófono**

Se utiliza para conversaciones con manos libres.









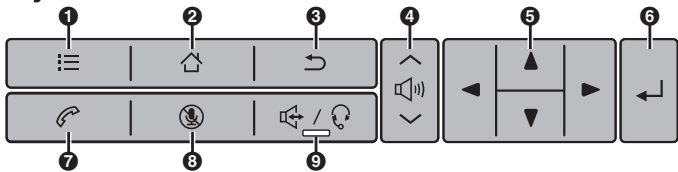

**6 Gancho del microteléfono**

Ayuda a mantener el microteléfono estable cuando la unidad se coloca en una pared.

**7 Altavoz**

## Hoja de teclas



- 1**  **(Menú)**  
Visualiza el menú. El contenido del menú varía en función de la pantalla o de la aplicación seleccionadas.
- 2**  **(Inicio)**  
Regresa a la Pantalla principal. Pulse y mantenga pulsado este botón para visualizar los iconos de las aplicaciones que ha utilizado desde que ha iniciado la unidad. Toque un icono para ir a dicha aplicación.
- 3**  **(Atrás)**  
Regresa a la pantalla anterior.
- 4**  **(Volumen)**  
Ajusta el volumen. Puede ajustar el volumen del timbre y de los avisos de notificación, el volumen del microteléfono / altavoz (disponible durante una conversación) y el volumen de la reproducción de la aplicación de música.
- 5** **Tecla de navegación**  
Selecciona elementos en la pantalla, como por ejemplo al buscar un contacto o configurar ajustes.
- 6**  **(Enter)**  
Confirma y acepta el texto introducido o un valor de ajuste cambiado.
- 7**  **(Teléfono)**  
Muestra la pantalla Teléfono.
- 8**  **(Enmudecer)**  
Durante una conversación, enmudece el microteléfono y el micrófono de la unidad para que el otro interlocutor no pueda oírle. Cuando el micrófono está enmudecido, el indicador de  parpadea en rojo.
- 9**  **(Teléfono con altavoz / Auriculares)**  
Realiza y recibe llamadas sin utilizar el microteléfono. Si utiliza unos auriculares, pulse este botón para mantener una conversación utilizando los auriculares. Si  está activo, el indicador de  se iluminará en rojo.

## Vista del lateral derecho

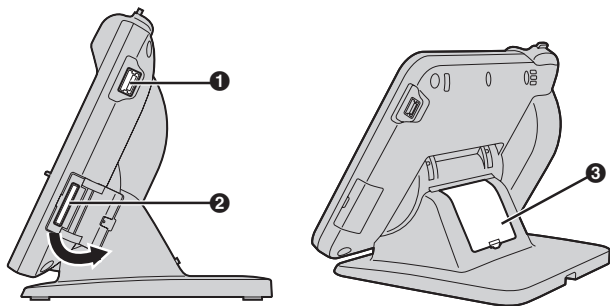

### 1 Puerto USB

Se utiliza para conectar un teclado USB. El cable utilizado para conectar un teclado USB al puerto USB deberá tener una longitud máxima de 3 m.

### 2 Ranura para tarjeta SD

Para insertar una tarjeta SD. Las tarjetas SD pueden utilizarse para guardar información almacenada en la unidad, como por ejemplo su lista de contactos, y para cargar información en la unidad.

Para obtener información actualizada acerca de las tarjetas SD que se han probado con esta unidad, consulte el sitio Web siguiente:

<http://panasonic.net/pcc/support/sipphone>

### 3 Cubierta del cable

Si la distancia entre el conector del cable Ethernet y el punto donde el cable se dobla es superior a 30 mm, retire la cubierta del cable (Página 58).

## Vista del lateral izquierdo

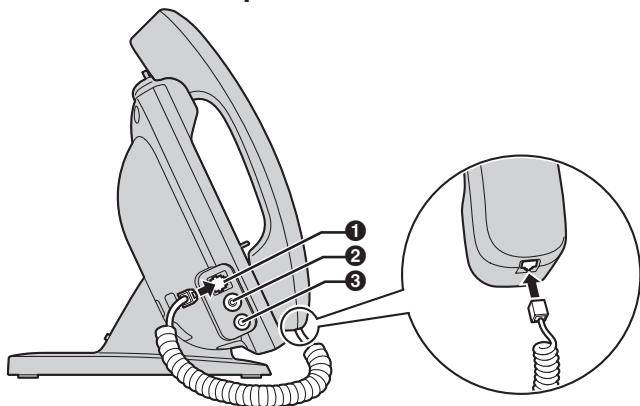

- ❶ Jack para microteléfono modular
- ❷ Jack para conmutador eléctrico (EHS)  
Se utiliza para conectar unos auriculares EHS (Página 59).
- ❸ Jack para auriculares (Página 59)

## Vista posterior

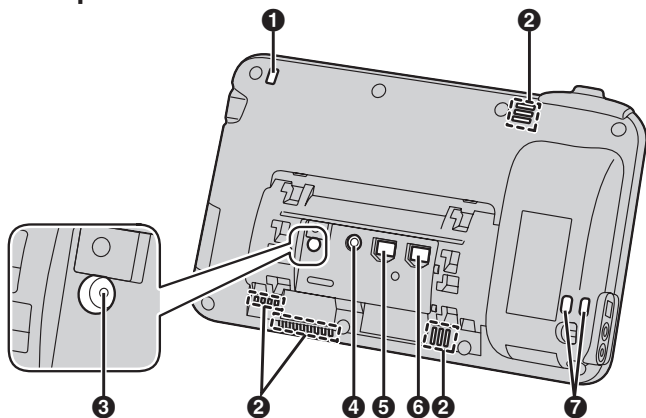

- ❶ Indicador Mensaje / Timbre (Página 50)
- ❷ Abertura de ventilación (4 ubicaciones)
- ❸ Pulsador de reinicio  
Reinicializa los ajustes de la unidad.
- ❹ Jack CC
- ❺ Puerto LAN
- ❻ Puerto del PC
- ❼ Aberturas para cables  
Para colocar un cable antirrobo.

## Colocar / retirar el soporte

Puede colocar el soporte en la unidad, de dos maneras distintas para poder cambiar el ángulo de la unidad. Dependiendo del ángulo con el que desea utilizar la unidad, los orificios en los que colocará el soporte serán distintos, por lo tanto, determine el ángulo preferido antes de colocar el soporte.

Si, después de colocar el soporte, desea cambiar el ángulo, retire el soporte (Página 56), y vuelva a colocarlo en el ángulo deseado.

### Colocar el soporte

1. Inserte las 4 lengüetas en los orificios de la parte posterior de la unidad (A o B).

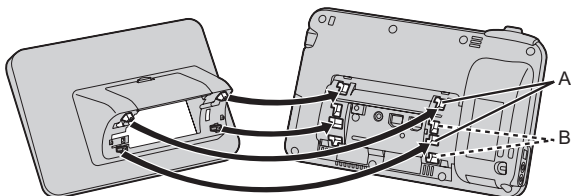

■ Para "A"

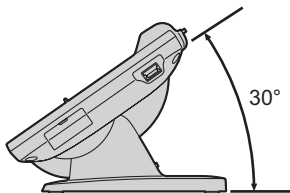

■ Para "B"

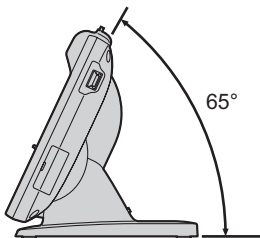

## Colocar / retirar el soporte

---

2. Para fijar el soporte, deslícelo hacia la izquierda hasta que haga clic.

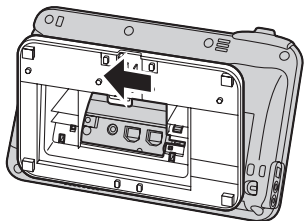

### **Aviso**

- Si coloca la pantalla boca abajo para instalar el soporte, asegúrese de colocar una tela blanda debajo de la pantalla, para evitar dañarla.

## Retirar el soporte

1. Levante con cuidado la lengüeta de la parte posterior (1) con el dedo, deslice el soporte hacia la derecha, y retírelo.

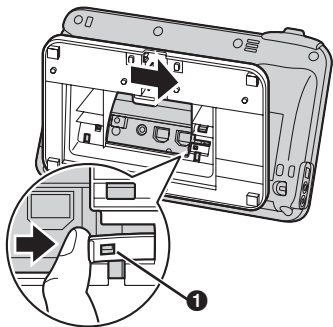

### **Aviso**

- No levante ni tire de la lengüeta de forma forzada, ya que podría romperla.



# Conexiones

## Aviso

- Panasonic no asume ninguna responsabilidad por lesiones o daños a la propiedad ocasionados por fallos derivados de una instalación incorrecta o de un uso distinto al descrito en esta documentación.

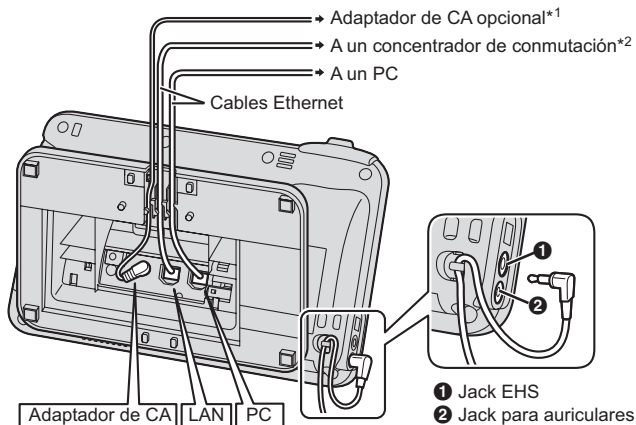

- \*1 Si la alimentación se suministra por Ethernet (PoE), no necesitará un adaptador de CA.
- \*2 Para utilizar PoE, utilice un concentrador de conmutación PoE que cumpla con la Clase PoE 3.

### Al conectar un cable Ethernet

Conecte el cable Ethernet, tal y como se muestra en las siguientes figuras.

- Si la distancia desde el extremo del conector hasta la curvatura del cable es de 30 mm o menos

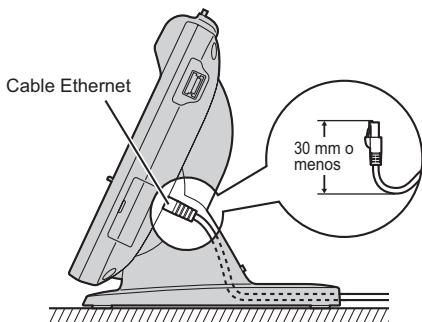

- Si la distancia desde el extremo del conector hasta la curvatura del cable es de más de 30 mm

Retire la tapa del cable (1) de la parte posterior del soporte, y extienda el cable Ethernet de forma que el soporte quede plano sobre una superficie horizontal.

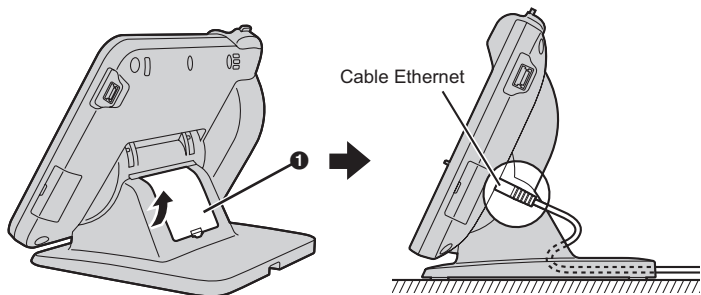

**Aviso****Adaptador de CA opcional**

- Con este Teléfono inteligente de sobremesa, deben utilizarse únicamente los siguientes adaptadores de CA de Panasonic:
  - KX-A422CE (PNLV228)/KX-A422UK (PNLV228)
- Compruebe que la toma de CA esté situada cerca de la unidad y que sea de fácil acceso.
- Asegúrese de que el cable del adaptador de CA esté holgado. Si lo tensa mucho puede dañar los conectores.

**Al conectar unos auriculares**

- Asegúrese de que el cable de los auriculares esté holgado. Si lo tensa mucho puede dañar los conectores.
- Los cables utilizados para conectar dispositivos al jack EHS o al jack para auriculares deberán tener una longitud máxima de 3 m.
- Los siguientes auriculares pueden utilizarse con esta unidad. (No pueden garantizarse todas las operaciones con los auriculares.)
  - Auriculares EHS:

Auriculares seleccionados de Plantronics®

Para obtener información actualizada acerca de los auriculares que se han probado con esta unidad, consulte el sitio web siguiente:

<http://panasonic.net/pcc/support/sipphone>

**Al seleccionar cables Ethernet**

- Utilice un cable recto, de categoría 5e (se vende por separado) de 6,5 mm de diámetro, como máximo.
- Utilice cables flexibles sin tapas de jacks. No utilice cables con un revestimiento duro que puedan romperse al doblarlos.
- Para evitar dañar los cables, utilice cables que no sobresalgan de la parte inferior de la base.

**Al conectar un PC**

- Sólo puede conectar un PC al puerto PC. No pueden conectarse otros teléfonos ni dispositivos de red, como por ejemplo routers o concentradores de conmutación.
- El puerto PC no es compatible con PoE para los dispositivos conectados.



# Panasonic

## Comment démarrer Téléphone de bureau intelligent

N° de modèle KX-UT670

---

Merci d'avoir acheté ce produit Panasonic.

Avant l'utilisation de ce produit, lisez ce manuel attentivement et gardez-le pour une consultation ultérieure.

### **Remarque**

- Dans ce manuel, le suffixe de chaque numéro de modèle (par ex., KX-UT670NE) est omis, sauf si nécessaire.

## Résumé

Ce manuel décrit brièvement les informations de base concernant l'installation de l'appareil.

## Documentation pour cet Appareil

La documentation pour cet appareil comporte les trois manuels suivants :

### **Comment démarrer (ce manuel)**

Ce manuel décrit brièvement les informations sur l'installation de l'appareil.

### **Instructions d'utilisation**

Ce manuel décrit les parties de l'appareil, les procédures d'opération, la maintenance, etc.

### **Guide de l'Administrateur**

Ce manuel décrit les informations sur la programmation de l'appareil.

Les manuels et informations de support sont fournis sur le site Internet Panasonic :  
<http://panasonic.net/pcc/support/sipphone>

# Introduction

## Conventions Utilisées dans Ce Manuel

- Les cartes mémoires SD qui peuvent être utilisées avec cet appareil sont appelées "Cartes SD".
- Les touches sur la page des touches (Page 71) sont indiquées comme . Le texte figurant sur l'écran est écrit entre crochets et indiqué en gras : **[Text]**.

## Marques commerciales

- Le logo SDXC est une marque déposée de SD-3C, LLC.



- Plantronics est une marque commerciale ou enregistrée de Plantronics, Inc.
- Les autres marques commerciales mentionnées ici sont la propriété de leurs détenteurs respectifs.

## Notice de Logiciel Libre

- Certaines parties de ce logiciel libre ont été fournies sur la base des conditions applicables aux GPL et/ou LGPL de la Free Software Foundation et de toute autre condition. Les conditions applicables s'imposent pour le présent logiciel. Lisez les informations de licence sur les GPL et LGPL et sur d'autres logiciels libres disponibles à partir de ce produit.

Pour visualiser ces informations, appuyez sur  lorsque la Page d'Accueil s'affiche, et ensuite tapez **[Paramètres]** → **[À propos du téléphone]** → **[Informations légales]**.

Au moins trois (3) ans à compter de la livraison des produits, Panasonic System Networks Co. accordera à tout tiers qui nous contacte aux coordonnées fournies ci-dessous, contre un tarif ne dépassant pas le coût de distribution physique du code source, une copie exploitable par une machine complète du code source correspondant et les avis de droit de reproduction couverts sous GPL, LGPL et MPL. Notez que le logiciel avec la licence sous GPL et LGPL n'est pas sous garantie.

[http://www.panasonic.net/corporate/global\\_network/](http://www.panasonic.net/corporate/global_network/)

## Mettre à jour le Micrologiciel

- La mise à jour du micrologiciel vous permet d'avoir accès aux nouvelles Version fonctions et améliorations. Consultez votre gestionnaire ou votre revendeur pour les détails.

## Pour votre sécurité

Afin de réduire le risque de blessures, de décès, de décharge électrique, d'incendie, d'anomalie de fonctionnement et de détériorations de l'équipement ou de la propriété, respectez toujours les consignes de sécurité suivantes.

### Explication des symboles

Les symboles suivants sont utilisés pour classer et décrire le niveau de risque et de blessures occasionnées lorsque les indications ne sont pas prises en compte et que l'utilisation ne s'effectue pas conformément aux instructions.



**AVERTISSEMENT**

Indique un risque potentiel qui peut entraîner des blessures graves, voire mortelles.



**MISE EN GARDE**

Indique un risque qui peut entraîner des blessures mineures ou des détériorations au niveau de l'unité ou d'autres équipements.

Les symboles suivants sont utilisés pour classer et décrire le type d'instructions à respecter.



Ce symbole est utilisé pour attirer l'attention des utilisateurs sur une procédure spécifique à ne pas effectuer.



Ce symbole est utilisé pour attirer l'attention des utilisateurs sur une procédure spécifique à respecter pour garantir le fonctionnement en toute sécurité de l'unité.



**AVERTISSEMENT**

### Sécurité générale



Ne démontez pas l'unité, faute de quoi une décharge électrique dangereuse peut être générée. L'unité doit uniquement être démontée et réparée par des techniciens d'entretien qualifiés.



N'introduisez jamais de fils électriques, de broches, etc. dans les ouvertures d'aération et autres orifices de l'unité.





Pour éviter les risques d'incendie ou de décharge électrique, n'exposez pas l'unité à la pluie ou à l'humidité.



Ne mettez pas d'eau sur l'adaptateur secteur ou le cordon électrique et ne le mouillez pas. Cela peut provoquer des incendie, des décharges électriques ou des blessures. S'ils sont mouillés, déconnectez immédiatement l'adaptateur secteur et le cordon et contactez un centre de service agréé.



Ne touchez pas à l'adaptateur secteur pendant des périodes prolongées. Sinon, vous risquez des brûlures au degré faible.



N'utilisez pas le cordon d'alimentation avec d'autres produits. Cela peut engendrer un risque d'incendie ou de choc électrique.

Déconnectez cet appareil de la prise AC et faites-le entretenir par du personnel de service qualifié si :

**A.** le cordon AC ou la fiche AC est endommagé ou dénudé.

**B.** l'appareil a été exposé à des liquides.

**C.** l'appareil a été exposé à la pluie ou à l'eau.

**D.** l'appareil ne fonctionne pas correctement en suivant le manuel.

Ajustez seulement des contrôles mentionnés dans le manuel. Un ajustement incorrect peut nécessiter une réparation effectuée par un centre de service agréé.

**E.** l'appareil est tombé ou a été endommagé.

**F.** les performances se sont détériorées.



Si le dommage de l'appareil expose des parties internes, déconnectez immédiatement le câble ou le cordon. Si le courant est fourni à partir du réseau au Smart Desk Phone [alimentation par Ethernet], déconnectez les câbles Ethernet. Sinon, déconnectez le cordon de l'adaptateur secteur. Ensuite, expédiez cet appareil au centre de services agréé.



Le récepteur du combiné est aimanté et peut attirer les petits objets ferreux.



L'utilisation d'un volume acoustique excessif à travers les oreillettes ou casques peut provoquer une perte auditive.



Déconnectez cet appareil de la prise de courant/les câbles Ethernet s'il émet de la fumée, une odeur anormale ou des bruits inhabituels. De telles conditions peuvent provoquer des incendies ou des décharges électriques. Vérifiez que l'appareil ne fume plus et contactez un centre de services agréé.



### Installation



N'établissez pas de connexions électriques dépassant les mesures pour la prise AC ou l'équipement d'alimentation électrique. Si la puissance nominale d'un parasurtenseur, etc. est dépassée, ceci peut provoquer un incendie à cause d'un échauffement.



Ne couvrez pas le cordon de l'adaptateur secteur. Le cordon peut être endommagé ce qui peut conduire à un incendie, une décharge électrique ou un court-circuit.



L'appareil ne devrait être branché qu'à un bloc d'alimentation du type illustré sur l'étiquette sur l'appareil.



Insérez complètement l'adaptateur secteur dans la prise AC. Faute de quoi, cela peut provoquer des décharges électriques et/ou une chaleur excessive entraînant un incendie.

### Emplacement



Vous devez veiller à protéger l'unité de la chute d'objets et du déversement de liquides. N'exposez pas l'unité à une fumée excessive, à la poussière, à l'humidité, à des vibrations mécaniques, à des chocs ou à la lumière directe du soleil.



Ne placez pas d'objets lourds sur l'unité.



Placez l'unité sur une surface plane.



Prévoyez un dégagement de 10 cm autour du produit pour permettre une aération adaptée.

### Montage mural



Assurez-vous que le mur auquel l'appareil est attaché est assez stable pour supporter l'appareil (environ 1,3 kg). Sinon, il est nécessaire de renforcer le mur.



Utilisez uniquement le kit de montage mural optionnel fourni avec l'appareil. Le kit de montage mural comprend les vis, les rondelles et l'adaptateur de montage mural nécessaires.



Lorsque vous vissez les vis de montage dans le mur, assurez-vous de ne pas toucher des lattages, maillages ou plaques métalliques dans le mur.



Lorsque cet appareil n'est plus utilisé, assurez-vous qu'il soit détaché du mur.



## MISE EN GARDE



Maintenez l'appareil à distance d'équipements de chauffage ou de dispositifs générateurs d'interférences électriques tels que les lampes fluorescentes, les moteurs électriques ou les téléviseurs. Ces sources de bruit électronique pourraient en effet altérer le niveau de performance de l'appareil. De même, l'appareil ne doit pas être placé dans des pièces où la température est inférieure à 0 °C ou supérieure à 40 °C.



Essayez l'unité avec un chiffon doux. Ne nettoyez pas l'unité avec des poudres abrasives ou avec des agents chimiques tels que le benzène ou des diluants.



La carte SD, la protection du slot de la carte SD et le crochet du combiné posent des risques d'étouffement. Gardez la carte SD, la protection du slot de la carte SD et le crochet du combiné hors de la portée des enfants.



Si vous n'utilisez pas l'appareil pendant une période de temps prolongée, déconnectez-le de la prise AC. Si l'appareil est alimenté via PoE, déconnectez les câbles Ethernet.



Lorsque l'appareil est monté au mur, assurez-vous que les câbles sont fixés de manière sûre au mur.

### Avis

- Si l'appareil ne fonctionne pas correctement, déconnectez, puis reconnectez le cordon de l'adaptateur secteur et les câbles Ethernet.
- Si vous ne pouvez pas émettre des appels, déconnectez les câbles Ethernet et connectez un Smart Desk Phone qui fonctionne correctement. Si le Smart Desk Phone dont vous êtes certain du bon fonctionnement marche correctement, faites réparer le Smart Desk Phone défectueux par un centre de services agréé. Si le Smart Desk Phone dont vous êtes certain du bon fonctionnement ne

## Informations importantes

---

marche pas correctement, vérifiez le serveur SIP et les câbles Ethernet.

- Il est possible que le Smart Desk Phone ne fonctionne pas lors d'une coupure secteur. Veillez à ce qu'un téléphone distinct, qui ne dépend pas de l'alimentation électrique locale, soit disponible en cas d'urgence.
- Pour toute information relative à la configuration réseau du téléphone de bureau intelligent, par exemple les adresses IP, voyez les instructions d'utilisation.
- Si un message d'erreur s'affiche sur l'afficheur, consultez votre distributeur de système téléphonique ou l'administrateur réseau.
- Utilisez uniquement le combiné Panasonic correct.

## Informations importantes

Lorsque vous utilisez cet appareil, vous devriez toujours suivre les consignes de sécurité y compris celles citées ci-dessous pour réduire les risques d'incendie, de décharge électrique et de blessure :

1. N'utilisez pas cet appareil à proximité de l'eau, par exemple près d'une baignoire, d'un lavabo, d'un évier ou d'un bac de linge, dans une cave mouillée ou près d'une piscine.
2. Evitez d'utiliser un téléphone (autre qu'un type sans fil) pendant un orage électrique. Il peut exister un risque à distance de décharge électrique venant de la foudre.
3. N'utilisez pas le téléphone pour signaler une fuite à proximité d'une fuite de gaz.

### CONSERVEZ CES INSTRUCTIONS



Pour avoir des informations relatives au respect des directives réglementaires UE correspondantes,

contacter un représentant autorisé :

Panasonic Testing Centre

Panasonic Marketing Europe GmbH

Winsbergring 15, 22525 Hamburg, Allemagne

## Informations sur les accessoires

### Accessoires Compris

Si certaines pièces manquent ou comportent des problèmes, contactez votre revendeur.

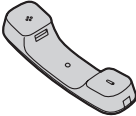
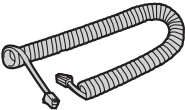
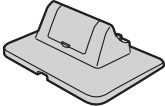
Combiné (1)	Cordon du combiné (1)	Support pour bureau (1)
		

#### Remarque

- Les illustrations peuvent varier par rapport à l'apparence du produit actuel.

### Accessoires en option

Vous pouvez acheter les accessoires en option suivants :

Adaptateur secteur*1	KX-A422CE (PNLV228) KX-A422UK (PNLV228)
Kit de montage mural	KX-A434X

\*1 Pour commander un adaptateur secteur optionnel, utilisez le numéro de modèle "KX-A422".

# Emplacement des Contrôles

## Vue de face

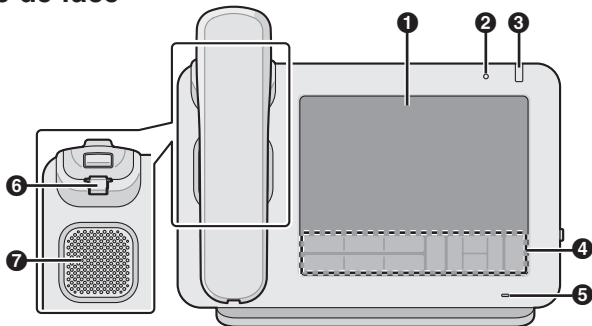

**1 Ecran tactile**

**2 Luminosité ambiante**

Détecte la luminosité ambiante et ajuste la luminosité de l'écran en fonction de celle-ci.

**3 Voyant Message/Sonnerie**

La couleur de la lampe indique l'état de l'appareil comme suit :

Couleur (état)	Etat de l'appareil
Vert (clignotant rapidement)	Recevoir un Appel
Rouge (stable)	Nouveau message vocal Ou nouveau message vocal et appels sans réponse
Vert (clignotant lentement)	Mode nettoyage (pour essuyer l'écran)
Vert (stable)	Appels sans réponse

**4 Tableau des touches (Page 71)**

**5 Microphone**

Utilisé pour les conversations mains-libres.









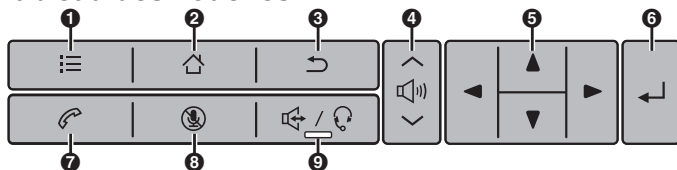

**6 Socle du combiné**

Maintient le combiné stable lorsque l'appareil est monté sur un mur.

**7 Haut-Parleur**

## Tableau des Touches



- 1**  (Menu)  
 Cette touche permet d'afficher le menu. Le contenu du menu varie en fonction de l'écran actuel ou de l'application en cours.
- 2**  (Accueil)  
 Cette touche permet de retourner sur l'Écran d'Accueil. Si vous appuyez sur la touche et la maintenez appuyée, les icônes des applications que vous avez utilisées depuis le démarrage de l'appareil s'affichent. Vous pouvez taper sur un icône pour basculer vers cette application.
- 3**  (Arrière)  
 Cette touche permet de retourner à l'écran précédent.
- 4**  (Volume)  
 Cette touche permet d'ajuster le volume. Vous pouvez régler le volume de la sonnerie ou du message de notification, celui du combiné/microphone (disponible pendant une conversation) et celui de la lecture de l'application musicale.
- 5** **Touche de Navigation**  
 Cette touche permet de sélectionner des éléments sur l'écran, par exemple lorsque vous recherchez un contact ou des paramètres de configuration.
- 6**  (Entrer)  
 Permet de confirmer et accepter le texte saisi ou une valeur de configuration modifiée.
- 7**  (Téléphone)  
 Permet de basculer vers l'écran du Téléphone.
- 8**  (Silence)  
 Pendant la conversation, mettez en secret le microphone du combiné et de l'appareil pour que l'autre correspondant ne vous entende pas. Pendant que le microphone est mis en secret, le voyant sur  clignote en rouge.
- 9**  (Speakerphone/Casque)  
 Cette touche permet de faire et de recevoir des appels sans utiliser le combiné. Si vous utilisez un casque, vous pouvez avoir une conversation via le casque. Lorsque  est actif, le voyant sur  s'allume en rouge.

### Vue côté droit

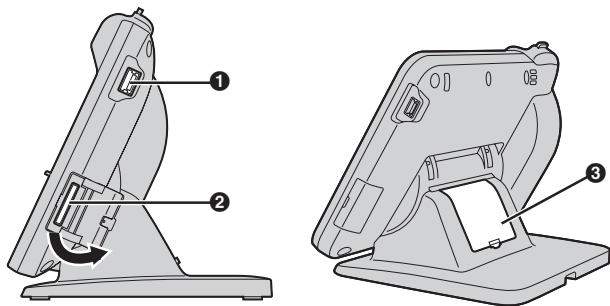

#### ❶ Port USB

Permet de connecter un clavier USB. Le câble servant à raccorder un clavier USB au port USB doit avoir une longueur inférieure à 3 m.

#### ❷ Slot pour Carte Mémoire SD

Insérez une carte mémoire SD. Une carte SD peut être utilisée pour sauvegarder des informations stockées sur l'appareil, comme par exemple votre liste de contacts et pour charger des informations sur l'appareil. Pour de nouvelles informations sur les cartes SD qui ont été testées avec cet appareil, reportez-vous à la page Internet suivante :

<http://panasonic.net/pcc/support/sipphone>

#### ❸ Enveloppe de Câble

Si la distance depuis le connecteur du câble Ethernet vers lequel le câble se dirige est supérieure à 30 mm, retirez l'enveloppe du câble (Page 78).



## Vue côté gauche

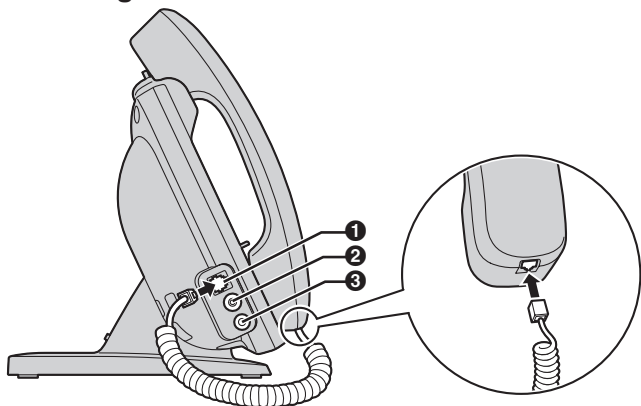

- ❶ Prise combiné modulaire
- ❷ Prise pour Décroché électronique (EHS)  
Utilisé pour connecter un casque EHS (Page 79).
- ❸ Prise casque (Page 79)

## Vue arrière

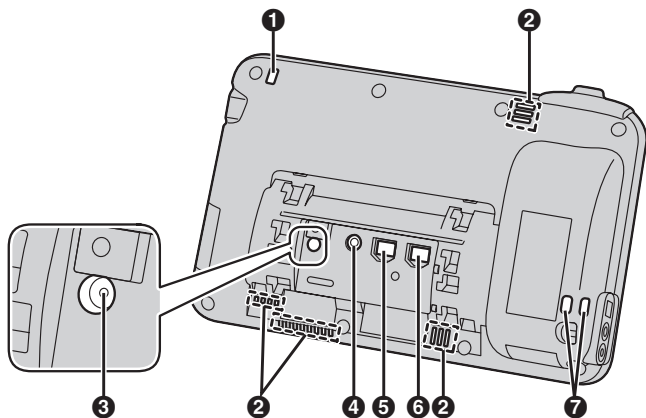

- 1** Voyant Message/Sonnerie (Page 70)
- 2** Ouverture de Ventilation (4 emplacements)
- 3** Touche de réinitialisation  
Réinitialise les paramètres de l'appareil.
- 4** Fiche CC
- 5** Port du réseau local
- 6** Port ordinateur PC
- 7** Ouverture de Câble  
Pour attacher un câble ou un fil antivol.

## Attacher/Retirer le support

Le support peut être attaché à l'appareil de deux manières différentes pour changer son angle. En fonction de l'angle que vous souhaitez utiliser pour votre appareil, les trous auxquels vous attachez le support varient, déterminez votre angle préféré avant d'attacher le support. Si vous souhaitez changer l'angle après avoir attaché le support, retirez le support (Page 76), et attachez-le de nouveau dans l'angle souhaité.

### Attacher le Support

1. Insérez les 4 pattes dans les trous à l'arrière de l'appareil (A ou B).

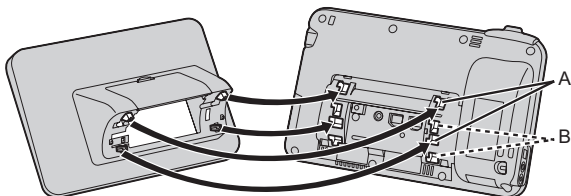

■ Pour "A"

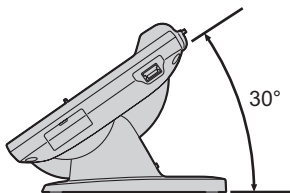

■ Pour "B"

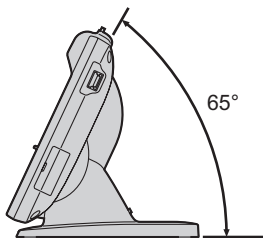

## Attacher/Retirer le support

---

2. Pour fixer le support, glissez le support à gauche jusqu'à ce qu'il fasse un déclic.

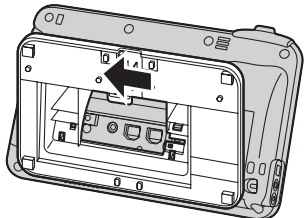

### Avis

- Si vous placez l'écran vers le bas lorsque vous attachez le support, placez un tissu doux sous l'écran. Sinon, vous risquez d'endommager l'écran.

## Retirer le Support

1. Soulevez doucement la patte à l'arrière (1) avec votre doigt, glissez le support à droite et ensuite, retirez-le.

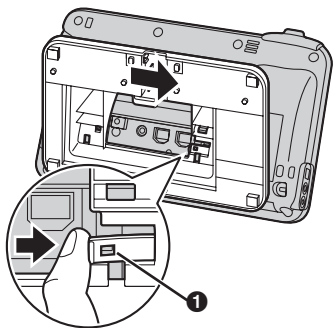

### Avis

- Ne soulevez, ni tirez pas violemment la patte. Sinon, vous risquez de casser la languette.

# Connexions

## Notice

- Panasonic n'assume aucune responsabilité en cas de blessures ou de dommages sur le produit résultant de défauts émanant d'une installation incorrecte ou d'un fonctionnement en contradiction avec cette documentation.

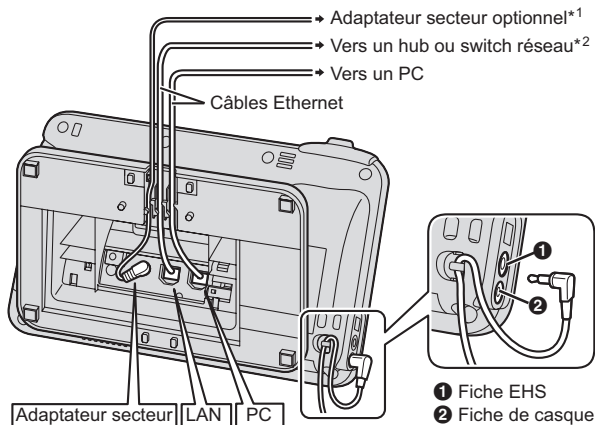

\*1 Si l'alimentation est fournie via Ethernet (PoE), un adaptateur secteur n'est pas nécessaire.

\*2 Pour utiliser PoE, utilisez un switch qui est conforme à la Classe PoE 3.

### Pour connecter un câble Ethernet

Connectez le câble Ethernet comme indiqué sur l'illustration suivante.

- **Veillez à ce que la distance entre l'extrémité du connecteur jusqu'au coude du câble soit d'une longueur maximum de 30 mm ou inférieure**

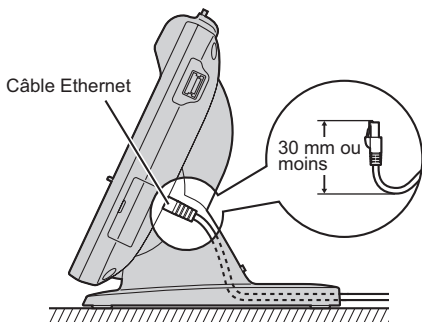

- **Si la distance entre l'extrémité du connecteur jusqu'au coude du câble est supérieure à 30 mm**

Retirez la protection du câble (❶) depuis l'arrière du support, et ensuite faites passer le câble Ethernet de manière à ce que le support se retrouve à plat sur une surface horizontale.

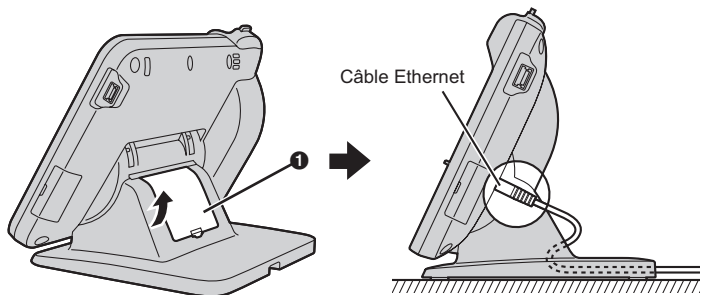

**Avis****Adaptateur secteur optionnel**

- Pour ce téléphone de bureau intelligent, vous ne devez utiliser que les adaptateurs c.a. Panasonic suivants :
  - KX-A422CE (PNLV228)/KX-A422UK (PNLV228)
- Assurez-vous que la prise AC est située près de l'appareil et qu'elle est facilement accessible.
- Assurez-vous que la corde de l'adaptateur secteur n'est pas pliée. Si vous tirez trop fort sur la corde, vous risquez d'endommager les connecteurs.

**Lors de la connexion d'un casque**

- Assurez-vous que la corde du casque n'est pas pliée. Si vous tirez trop fort sur la corde, vous risquez d'endommager les connecteurs.
- Les câbles utilisés pour la fiche EHS ou la fiche du casque doivent avoir une longueur inférieure à 3 m.
- Les casques suivants peuvent être utilisés avec cette unité. (Toutes les opérations ne peuvent être garanties avec les casques.)
  - Casques EHS :

Choix de casques de la marque Plantronics®

Pour des informations à jour sur les casques ayant été testés avec cette unité, voyez le site Web suivant :

<http://panasonic.net/pcc/support/sipphone>

**Lors de la sélection des câbles Ethernet**

- Utilisez un câble droit de la catégorie 5e (vendu séparément) dont le diamètre est de 6,5 mm maximum.
- Utilisez des câbles flexibles sans couverture de fiche. N'utilisez pas de câbles dont le revêtement peut se déchirer ou craquer lorsqu'il est plié.
- Afin d'éviter toute détérioration des câbles, utilisez des câbles qui ne dépassent pas au niveau de la partie inférieure de la base.

**Lors de la connexion d'un PC**

- Uniquement un PC peut être connecté sur le port PC. D'autres téléphones ou dispositifs réseau tels que des routeurs ou des switch, ne peuvent pas être connectés.
- Le port PC ne prend pas en charge le protocole PoE pour les périphériques connectés.





# Panasonic

## Guida introduttiva Smart Desk Phone

N. modello KX-UT670

---

Grazie per aver acquistato questo prodotto Panasonic.  
Leggere attentamente questo manuale prima di utilizzare il prodotto e conservarlo per un uso futuro.

### **Nota**

- In questo manuale, il suffisso di ogni numero di modello (ad esempio KX-UT670NE) è omissso se non necessario.

## Riepilogo

Questo manuale riporta brevemente le informazioni di base sull'installazione del dispositivo.

## Documentazione relativa all'apparecchio

La documentazione relativa a questo apparecchio consiste dei seguenti tre manuali:

### **Guida introduttiva (il presente manuale)**

Descrive brevemente le informazioni di base sull'installazione dell'apparecchio.

### **Istruzioni di funzionamento**

Descrive i componenti dell'apparecchio, le procedure operative, le procedure di manutenzione e altre informazioni.

### **Guida dell'amministratore**

Descrive informazioni sulla programmazione dell'apparecchio.

Manuali e informazioni di supporto sono forniti sul sito Web Panasonic, al seguente indirizzo:

**<http://panasonic.net/pcc/support/sipphone>**

## Introduzione

### Convenzioni in uso nel presente manuale

- Le schede di memoria SD utilizzabili con questo apparecchio vengono citate in modo collettivo come "schede SD".
- I pulsanti sulla scheda principale (Pag. 91) vengono mostrati come . Il testo visualizzato sullo schermo è racchiuso in parentesi quadre e mostrato in grassetto: **[Testo]**.

### Marchi

- Il logo SDXC è un marchio di SD-3C, LLC.



- Plantronics è un marchio o un marchio registrato di Plantronics, Inc.
- Tutti gli altri marchi citati appartengono ai rispettivi proprietari.

### Avviso software Open Source

- Parti di questo prodotto utilizzano software Open Source fornito sulla base delle condizioni definite in GPL e/o LGPL di Free Software Foundation e di altre condizioni. Le rispettive condizioni si applicano a questo software. Di conseguenza, si consiglia di leggere le informazioni sulla licenza su GPL e LGPL e le informazioni relativi agli altri software Open Source disponibili da questo prodotto. Per visualizzare queste informazioni, premere  quando è visualizzata la schermata Home, quindi toccare **[Impostazioni]** → **[Info sul telefono]** → **[Informazioni legali]**.

Per un periodo di almeno tre (3) anni a partire dalla data di consegna dei prodotti, Panasonic System Networks Co., Ltd. fornirà una copia leggibile dal computer del relativo codice sorgente e delle note sul copyright coperti dalle licenze GPL e LGPL a eventuali terze parti che ne faranno richiesta utilizzando le informazioni di contatto fornite di seguito per un importo non superiore al costo di distribuzione fisica del codice sorgente. I software concessi in licenza GPL e LGPL non sono coperti da garanzia.

[http://www.panasonic.net/corporate/global\\_network/](http://www.panasonic.net/corporate/global_network/)

## Aggiornamento del firmware

- L'aggiornamento all'ultima versione del firmware garantisce la disponibilità delle funzioni più aggiornate e degli ultimi miglioramenti. Per i dettagli, rivolgersi al proprio amministratore o rivenditore.

## Istruzioni di sicurezza

Osservare sempre le seguenti precauzioni per ridurre il rischio di lesioni, decesso, scosse elettriche, incendi, malfunzionamento ovvero danni materiali o all'apparecchio.

### Spiegazione dei simboli

I simboli che seguono sono utilizzati per classificare e illustrare il livello di rischio e di lesioni derivanti dal mancato rispetto delle istruzioni di sicurezza o da un uso improprio del dispositivo.



**AVVERTENZA**

Denota un rischio potenziale che potrebbe causare gravi lesioni o morte.



**ATTENZIONE**

Denota un rischio che potrebbe causare lesioni minori o danni all'apparecchio o ad altri dispositivi.

I simboli che seguono sono utilizzati per classificare e illustrare il tipo di istruzioni da osservare.



Questo simbolo viene utilizzato per avvisare gli utenti in merito a una procedura operativa specifica da evitare.



Questo simbolo viene utilizzato per avvisare gli utenti di una procedura operativa specifica cui attenersi per far funzionare l'apparecchio in modo sicuro.



**AVVERTENZA**

### Sicurezza generale



Non disassemblare l'apparecchio. Ciò potrebbe causare scosse elettriche. L'apparecchio deve essere disassemblato e riparato da tecnici qualificati.



Non inserire mai fili, piedini ecc., nei fori o nelle altre aperture dell'apparecchio.



Al fine di evitare rischi di incendio o di scosse elettriche, non esporre il prodotto a pioggia o umidità.



Non spruzzare acqua sull'alimentatore CA o sul cavo di alimentazione e non bagnarli. Ale comportamento può causare incendi, scosse elettriche o lesioni. Se l'alimentatore CA o il cavo di alimentazione si bagnano, scollegarli immediatamente e contattare un centro di assistenza autorizzato.



Non toccare l'alimentatore CA per periodi di tempo prolungati. Tale comportamento può provocare lievi ustioni.



Non utilizzare il cavo di alimentazione con altri prodotti. In caso contrario potrebbero verificarsi incendi o scosse elettriche.

Scollegare l'unità dalla presa CA e richiederne la riparazione da parte di personale di assenza qualificato nei seguenti casi:

**A.** Quando il cavo di alimentazione è danneggiato o consumato.

**B.** Dopo l'ingresso di liquido nell'unità.

**C.** Se l'unità è stata esposta a pioggia o acqua.

**D.** Se l'unità non funziona correttamente quando utilizzata in modo conforme al manuale. Regolare esclusivamente i controlli indicati nel manuale. Una regolazione impropria può richiedere la riparazione da parte di un centro di assistenza autorizzato.

**E.** Se l'unità è caduta o ha subito danni.

**F.** In caso di peggioramento delle prestazioni dell'unità.

Se in seguito a un danno dell'unità vengono esposte parti interne, scollegare immediatamente il cavo di alimentazione. Se l'alimentazione viene fornita dalla rete al telefono Smart Desk [Power-over-Ethernet], scollegare i cavi Ethernet. In caso contrario, scollegare il cavo dell'alimentatore CA. Quindi riconsegnare l'apparecchio a un centro di assistenza.



L'altoparlante del microtelefono è magnetizzato e potrebbe attrarre oggetti metallici.



L'utilizzo di un volume eccessivo tramite auricolari e cuffie può danneggiare l'udito.



Scollegare l'unità dalla presa di alimentazione o dai cavi Ethernet in presenza di emissioni di fumo, odore o rumore anomalo. Tali condizioni possono causare incendi o scosse elettriche. Verificare che l'emissione di fumo si sia arrestata e contattare un centro di assistenza autorizzato.

### Installazione



Non effettuare collegamenti elettrici che superino le specifiche della presa CA o dell'apparecchiatura di alimentazione. Il superamento della portata di un protettore da sovratensioni o di un dispositivo simile può provocare incendi a causa dell'accumulo di calore.



Non avvolgere il cavo dell'alimentatore CA. Il cavo potrebbe danneggiarsi e provocare incendi, scosse elettriche o cortocircuiti.



L'apparecchio deve essere collegato esclusivamente a una fonte di alimentazione del tipo indicato sulla targhetta.



Inserire completamente l'alimentatore CA nella presa CA. In caso contrario possono verificarsi scosse elettriche e/o calore eccessivo che può provocare incendi.

### Posizionamento



Prestare attenzione affinché sull'apparecchio non cadano oggetti o liquidi. Non sottoporre l'apparecchio a una quantità eccessiva di fumo, polvere, umidità, vibrazioni meccaniche, urti o luce solare diretta.



Non posizionare oggetti pesanti sull'apparecchio.



Posizionare l'apparecchio su una superficie piana.



Lasciare 10 cm di tolleranza intorno all'apparecchio per consentire un'adeguata ventilazione.

### Montaggio a muro



Assicurarsi che la parete su cui viene fissato l'apparecchio sia sufficientemente resistente da sostenerlo (circa 1,3 kg). In caso contrario, sarà necessario adottare misure per rinforzare la parete.



Utilizzare unicamente il kit di montaggio a muro dell'apparecchio. Il kit di montaggio a muro comprende viti e rondelle necessarie e l'adattatore per il montaggio a muro.



Quando si serrano le viti di montaggio nella parete, evitare di toccare le parti metalliche o i fili elettrici all'interno della parete.



Quando questa unità non viene più utilizzata, assicurarsi di smontarla dalla parete.



Tenere l'apparecchio lontano dai dispositivi di riscaldamento e da unità che generano rumore elettrico come lampade fluorescenti, motori e televisori. Queste fonti di disturbo possono interferire con le prestazioni dell'apparecchio. Non posizionare, inoltre, l'apparecchio in ambienti in cui la temperatura sia inferiore a 0 °C o superiore a 40 °C.



Pulire l'unità utilizzando un panno morbido. Non pulire l'apparecchio con detersivi abrasivi o con agenti chimici come benzine o diluenti.



La scheda SD, il coperchio dello slot della scheda SD e il ricevitore del microtelefono sono a rischio di scossa. Tenere la scheda SD, il coperchio dello slot della scheda SD e il ricevitore del microtelefono fuori dalla portata dei bambini.



Se si prevede di non utilizzare l'unità per un periodo di tempo prolungato, scollegarla dalla presa CA. Se l'unità viene alimentata tramite PoE, scollegare i cavi Ethernet.



Quando l'unità è montata su una parete, assicurarsi che i cavi siano fissati saldamente a tale parete.

### Avviso

- Se l'unità non funziona correttamente, scollegare e ricollegare il cavo dell'alimentatore CA o i cavi Ethernet.
- In caso di problemi di esecuzione delle chiamate, scollegare i cavi Ethernet e collegare un telefono Smart Desk sicuramente funzionante. Se il telefono Smart Desk sicuramente funzionante funziona correttamente, richiedere la riparazione del telefono SIP difettoso da parte di un centro di assistenza autorizzato. Se il telefono Smart Desk sicuramente funzionante non funziona correttamente, controllare il server SIP e i cavi Ethernet.

## **Istruzioni importanti di sicurezza**

---

- Il telefono Smart Desk potrebbe non funzionare in caso di interruzione dell'alimentazione. Assicurarsi che sia disponibile un telefono separato, non dipendente dall'alimentazione locale, per l'uso nei siti remoti in caso di emergenza.
- Per informazioni sulla configurazione della rete dello Smart Desk Phone, ad esempio gli indirizzi IP, vedere le Istruzioni di funzionamento.
- In caso venga visualizzato un messaggio di errore sul display, rivolgersi al rivenditore del sistema telefonico o all'amministratore di rete.
- Utilizzare unicamente il microtelefono Panasonic corretto.

## **Istruzioni importanti di sicurezza**

Quando si utilizza l'unità, è necessario attenersi sempre a precauzioni di sicurezza di base per ridurre il rischio di incendi, scosse elettriche e lesioni alle persone, tra cui quelle riportate di seguito:

1. Non utilizzare l'unità in prossimità di acqua, ad esempio vasche da bagno, lavandini, lavelli di cucina o vasche per lavare né in cantine umide o accanto a una piscina.
2. Evitare di utilizzare telefoni (ad eccezione di cordless) durante i temporali. Vi può essere un remoto rischio di scossa elettrica provocata dai fulmini.
3. Non utilizzare il telefono per segnalare una perdita di gas in prossimità di tale perdita.

### **CONSERVARE QUESTE ISTRUZIONI**



Per informazioni sulla conformità alle direttive normative EU applicabili, contattare il rappresentante autorizzato:

Panasonic Testing Centre  
Panasonic Marketing Europe GmbH  
Winsbergring 15, 22525 Hamburg, La Germania



## Informazioni sugli accessori

### Accessori inclusi

In caso di componenti mancanti o di qualsiasi altro problema, contattare il rivenditore.

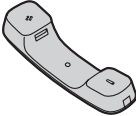
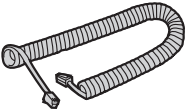
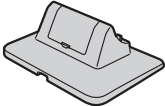
Microtelefono (1)	Cavo del microtelefono (1)	Supporto (1)
		

#### **Nota**

- Le immagini possono differire dal prodotto reale.

### Accessori opzionali

Sono disponibili per l'acquisto i seguenti accessori opzionali:

Alimentatore CA*1	KX-A422CE (PNLV228) KX-A422UK (PNLV228)
Kit per montaggio a muro	KX-A434X

\*1 Per ordinare un'alimentatore CA opzionale, eseguire l'ordine utilizzando il numero di modello "KX-A422".

## Posizione dei comandi

### Vista frontale

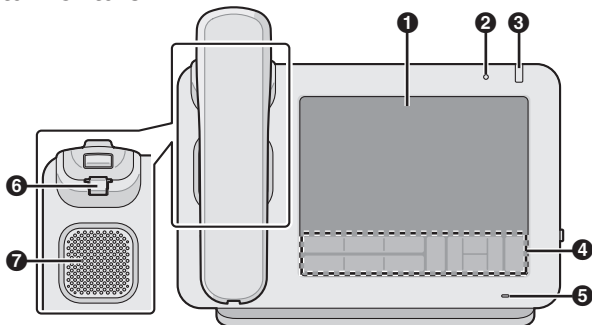

**1 Display touch screen**

**2 Sensore luce ambiente**

Rileva la luminosità della luce ambientale e regola la luminosità del display di conseguenza.

**3 Spia Messaggio/Suoneria**

Il colore della spia mostra lo stato dell'apparecchio, come indicato di seguito:

Colore (stato)	Stato dell'apparecchio
Verde (lampeggiante, rapido)	Ricezione di una chiamata
Rosso (accesa, non lampeggiante)	Nuovo messaggio in casella vocale o nuovo messaggio in casella vocale e chiamate senza risposta
Verde (lampeggiante, lento)	Modalità di pulizia (per la pulizia dello schermo)
Verde (acceso, non lampeggiante)	Chiamate senza risposta

**4 Pannello dei tasti (Pag. 91)**

**5 Microfono**

Utilizzato per le conversazioni in viva voce.

**6 Gancio del microtelefono**

Consente di mantenere stabile il microtelefono quando l'apparecchio è montato a muro.

**7 Altoparlante**

## Pannello dei tasti

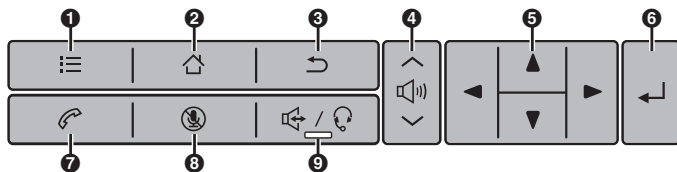

- 1** (Menu)  
Consente di visualizzare il menu. I contenuti del menu differiscono a seconda della schermata o dell'applicazione in uso.
- 2** (Home)  
Consente di tornare alla schermata Home. Se si tiene premuto questo pulsante è possibile visualizzare le icone delle applicazioni utilizzate dall'avvio dell'apparecchio. Toccare un'icona per passare all'applicazione corrispondente.
- 3** (Indietro)  
Consente di tornare alla schermata precedente.
- 4** (Volume)  
Consente di regolare il volume. È possibile regolare la suoneria e il volume delle notifiche, il volume del microtelefono/altoparlante (disponibile durante una conversazione) e il volume di riproduzione dell'applicazione musica.
- 5** **Tasto di navigazione**  
Consente di selezionare gli elementi visualizzati sullo schermo, ad esempio durante la ricerca di un contatto o la configurazione delle impostazioni.
- 6** (Invio)  
Consente di confermare e accettare il testo immesso o la modifica di un valore nelle impostazioni.
- 7** (Telefono)  
Consente di passare alla schermata del telefono.
- 8** (Mute)  
Durante una conversazione, consente di disattivare il microtelefono e il microfono dell'apparecchio, in modo che l'interlocutore non sia più in grado di ascoltare il parlante. Quando il microfono è disattivato la luce del pulsante diventa rossa e lampeggia.
- 9** (Telefono con altoparlante/Cuffie)  
Consente di effettuare e di ricevere chiamate senza utilizzare il microtelefono. Se si utilizzano le cuffie, premere questo pulsante per utilizzarle durante una conversazione. Quando è attivo, la luce del pulsante si illumina e diventa di colore rosso.

## Vista del lato destro

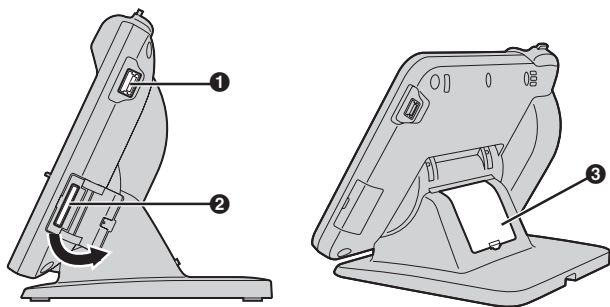

### 1 Porta USB

Consente di collegare una tastiera USB. Il cavo utilizzato per il collegamento di una tastiera USB tramite la porta USB deve avere una lunghezza inferiore a 3 m.

### 2 Alloggiamento della scheda SD

Consente l'inserimento di una scheda SD. È possibile utilizzare una scheda SD per salvare le informazioni archiviate nell'apparecchio, ad esempio l'elenco dei contatti, e per caricare informazioni sull'apparecchio.

Per le informazioni aggiornate relative alle schede SD che hanno superato i test di compatibilità per l'uso con questo apparecchio, fare riferimento al seguente sito Web:

<http://panasonic.net/pcc/support/sipphone>

### 3 Coperchio cavi

Se la distanza tra il connettore del cavo Ethernet e il punto in cui il cavo si flette è superiore a 30 mm, rimuovere il coperchio dei cavi (Pag. 98).

## Vista del lato sinistro

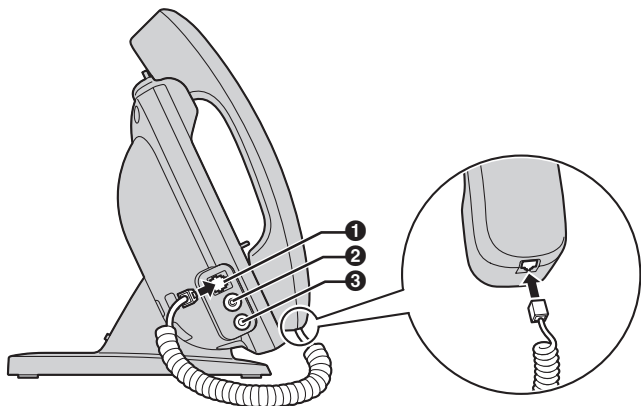

- ❶ Presa modulare del microtelefono
- ❷ Connettore Sollevatore elettronico (EHS)  
Utilizzata per la connessione a cuffie a sgancio elettrico (Pag. 99).
- ❸ Presa delle cuffie (Pag. 99)

## Vista lato posteriore

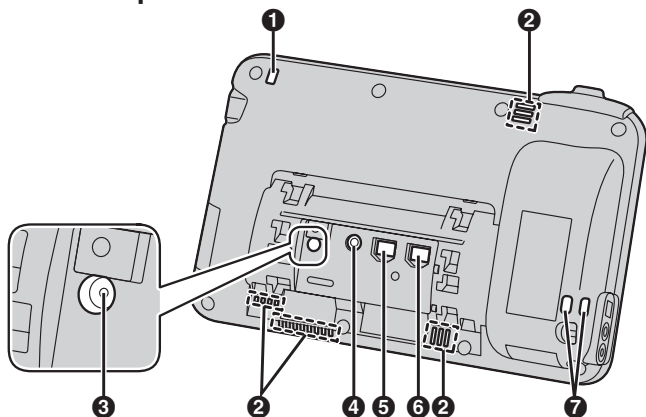

- 1 Pulsante Messaggio/Suoneria (Pag. 90)**
- 2 Apertura per la ventilazione (4 posizioni)**
- 3 Pulsante di ripristino (RESET)**  
Consente di ripristinare le impostazioni dell'apparecchio.
- 4 Presa CC**
- 5 Porta LAN**
- 6 Porta PC**
- 7 Aperture per il cablaggio**  
Consentono di collegare fili o cavi antifurto.

## Collegamento e rimozione del supporto

È possibile montare il supporto sull'apparecchio in due modi per modificare l'angolazione dell'apparecchio. A seconda dell'angolazione desiderata, cambiano i fori da utilizzare per il montaggio del supporto, si consiglia quindi di stabilire l'angolazione preferita prima di procedere con il montaggio del supporto.

Per modificare l'angolazione in seguito al montaggio del supporto, è necessario rimuovere il supporto (Pag. 96), quindi rimontarlo con l'angolazione desiderata.

### Montaggio del supporto

1. Inserire le 4 linguette negli appositi fori sul retro dell'apparecchio (A o B).

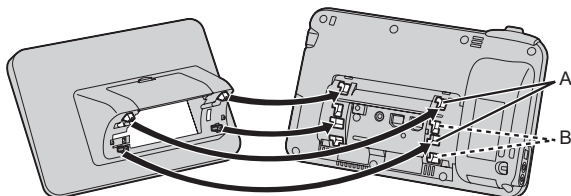

■ Per "A"

■ Per "B"

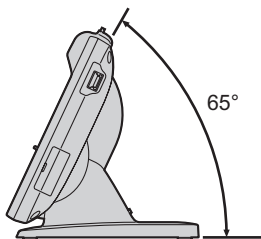
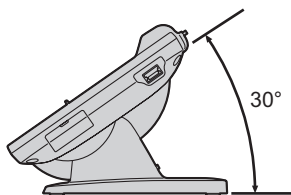

## Collegamento e rimozione del supporto

2. Per bloccare il supporto in posizione, farlo scorrere verso sinistra fino al clic.

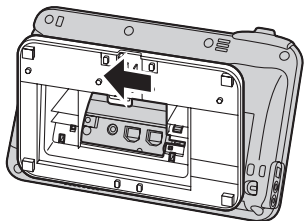

### **Avviso**

- Se, durante il montaggio del supporto, si pone il display rivolto verso il basso, assicurarsi di proteggerlo con un panno morbido. In caso contrario, il display potrebbe danneggiarsi.

## Rimozione del supporto

1. Sollevare leggermente con il dito la linguetta sul retro (❶), far scorrere il supporto verso destra, quindi rimuoverlo.

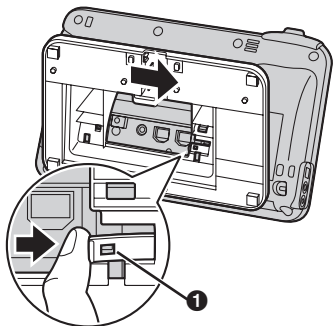

### **Avviso**

- Non forzare né tirare la linguetta. In caso contrario potrebbe rompersi.



# Collegamenti

## Avviso

- Panasonic non si assume alcuna responsabilità per lesioni o danni materiali causati da malfunzionamenti dovuti a installazioni improprie o utilizzo non conforme a questa documentazione.

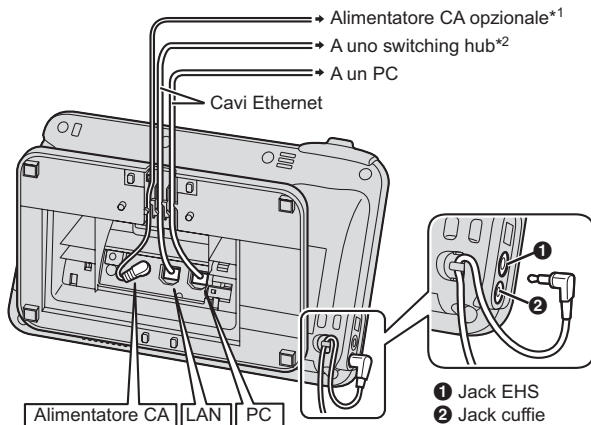

\*1 Se l'alimentazione viene fornita via Ethernet (PoE), non occorre l'alimentatore CA.

\*2 Per utilizzare l'alimentazione PoE, utilizzare un hub di commutazione PoE compatibile con lo standard PoE Class 3.

### Durante il collegamento di un cavo Ethernet

Collegare il cavo Ethernet come mostrato nelle figure seguenti.

- Se la distanza tra l'estremità del connettore e il punto in cui il cavo si flette corrisponde a 30 mm o meno

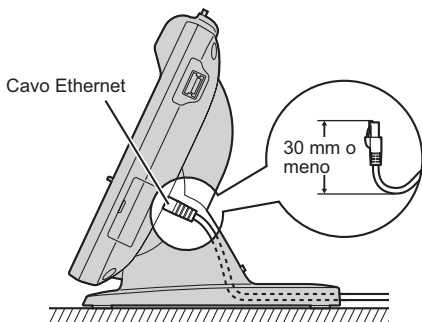

- Se la distanza tra l'estremità del connettore e il punto in cui il cavo si flette è superiore a 30 mm

Rimuovere il coperchio del cavo (❶) dal retro del supporto, quindi far scorrere il cavo Ethernet in modo che il supporto risulti posizionato stabilmente sulla superficie orizzontale.

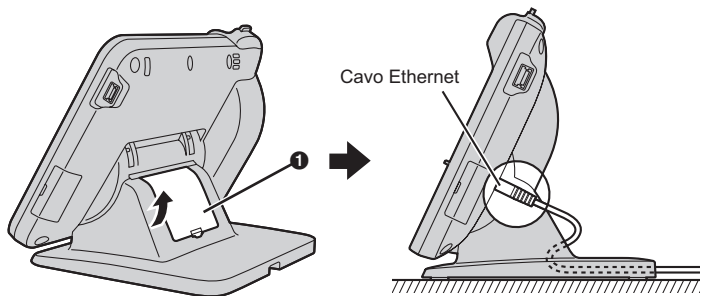

**Avviso****Alimentatore CA opzionale**

- Per questo Smart Desk Phone, è necessario utilizzare solo i seguenti alimentatori CA:
  - KX-A422CE (PNLV228)/KX-A422UK (PNLV228)
- Assicurarsi che la presa di alimentazione CA sia installata accanto all'apparecchio e che sia facilmente accessibile.
- Assicurarsi che il cavo dell'alimentatore CA non sia troppo teso. In caso contrario, i connettori potrebbero danneggiarsi.

**Collegare le cuffie**

- Assicurarsi che il cavo delle cuffie non sia troppo teso. In caso contrario, i connettori potrebbero danneggiarsi.
- I cavi utilizzati per il collegamento dei dispositivi al connettore EHS o al connettore delle cuffie devono avere una lunghezza inferiore a 3 m.
- Con questa unità è possibile utilizzare le seguenti cuffie (con l'uso delle cuffie non sono garantite tutte le funzioni).
  - Cuffie EHS

Cuffie compatibili Plantronics®

Per informazioni aggiornate sulle cuffie che hanno superato i test di compatibilità con questo apparecchio, fare riferimento al seguente sito Web: <http://panasonic.net/pcc/support/sipphone>

**Istruzioni per la scelta dei cavi Ethernet**

- Utilizzare cavi dritti di categoria 5e (venduti separatamente) dal diametro da 6,5 mm o inferiore.
- Utilizzare cavi flessibili senza coperture delle prese. Non utilizzare cavi con rivestimenti in materiali duri che potrebbero lacerarsi o danneggiarsi in caso di flessione.
- Per evitare danni ai cavi, utilizzare cavi che non fuoriescano dall'appoggio della base.

**Collegamento a un PC**

- È possibile collegare solo un PC alla porta PC. Altri telefoni o dispositivi di rete, quali router o hub di commutazione non possono essere collegati.
- La porta del PC non supporta PoE per i dispositivi collegati.



# Panasonic

## Beknopte Handleiding Smart Desk Phone

Modelnr. KX-UT670

Hartelijk dank voor de aanschaf van dit Panasonic product.  
Lees eerst deze handleiding voordat u dit product in gebruik neemt en bewaar deze handleiding voor toekomstig gebruik.

### **Opmerking**

- In deze handleiding wordt het achtervoegsel van elk modelnummer (bijv. KX-UT670**NE**) weggelaten, tenzij het noodzakelijk is.

## Inhoud

Deze handleiding bevat basisinformatie over de installatie van de unit.

## Documentatie voor deze unit

De documentatie voor deze unit bestaat uit de volgende drie handleidingen:

### **Beknopte Handleiding (deze handleiding)**

Verschaft beknopte basisinformatie over het installeren van de unit.

### **Bedieningsinstructies**

Verschaft informatie over de layout van de unit, bedieningsprocedures, onderhoud, etc.

### **Administrator Guide**

Verschaft informatie over het programmeren van de unit.

Handleidingen en ondersteunende informatie kunt u vinden op de website van Panasonic:

**<http://panasonic.net/pcc/support/sipphone>**

## Inleiding

### Opbouw van deze handleiding

- SD-geheugenkaarten die geschikt zijn voor deze unit worden aangeduid als "SD kaarten".
- Toetsen in het bedieningsmenu (Blz. 111) worden weergegeven als . De overige displayteksten worden tussen accolades en in vetgedrukte letters weergegeven: **[Tekst]**.

### Handelsmerken

- Het logo SDXC is een handelsmerk van SD-3C, LLC.



- Plantronics is een handelsmerk of geregistreerd handelsmerk van Plantronics, Inc.
- Alle overige vermelde handelsmerken zijn eigendom van hun respectieve eigenaren.

### Betreffende Open Source software

- Bepaalde onderdelen van dit product maken gebruik van Open Source software op basis van de bepalingen die zijn vastgelegd door Free Software Foundation GPL en/of LGPL en overige. De relevante bepalingen zijn op deze software van toepassing. Om die reden dient u de licentieovereenkomst betreffende GPL en LGPL te lezen alsmede de overige informatie betreffende de Open Source software van dit product.

Als u deze informatie wilt lezen, druk dan in het beginscherm op  en tik op **[Instellingen]** → **[Over de telefoon]** → **[Juridische informatie]**.

Gedurende minimaal drie (3) jaar na aankoopdatum van producten levert Panasonic System Networks Co., Ltd., tegen geringe vergoeding van administratieve kosten, een complete digitale versie van de bijbehorende source-code en auteursrechten betreffende GPL en LGPL. U kunt dit via de onderstaande website aanvragen. GPL en LGPL software valt niet onder de garantiebepalingen.

[http://www.panasonic.net/corporate/global\\_network/](http://www.panasonic.net/corporate/global_network/)

## Updaten van de firmware

- Update regelmatig de firmware, zodat u over de nieuwste versie beschikt en ook de nieuwste en verbeterde functies. Raadpleeg uw systeemprommer of dealer voor meer informatie.

## Voor uw veiligheid

Om de kans op letsel, dodelijke ongelukken, stroomschokken, brand, storingen en schade aan apparatuur of eigendommen te verkleinen, dient u te allen tijde de onderstaande voorzorgsmaatregelen in acht te nemen.

### Uitleg van de symbolen

De onderstaande symbolen worden gebruikt om het niveau aan te duiden van risico en letsel die kunnen ontstaan als het symbool wordt genegeerd en het apparaat onjuist wordt gebruikt.



**WAARSCHUWING**

Geeft een potentieel risico aan dat kan leiden tot ernstig of zelfs dodelijk letsel.



**LET OP!**

Geeft een risico aan dat kan leiden tot gering letsel of tot schade aan het toestel of andere apparatuur.

De onderstaande symbolen worden gebruikt om het soort instructie uit te leggen dat moet worden opgevolgd.



Dit symbool duidt op een bedieningswijze die vermeden moet worden.



Dit symbool duidt op een bedieningswijze die uitgevoerd moet worden uit oogpunt van veiligheid.



**WAARSCHUWING**

### Algemene veiligheidsinstructies



Haal dit apparaat niet uit elkaar, aangezien dat kan leiden tot gevaarlijke stroomschokken. Het apparaat mag uitsluitend uit elkaar worden genomen en onderhouden door gekwalificeerde onderhoudsmonteurs.



Steek nooit ijzere draden, spelden, en dergelijke in de ventilatieopeningen of andere openingen van dit toestel.





Stel dit apparaat niet bloot aan regen of vocht; dit kan leiden tot brand of stroomschokken.



Zorg dat de AC adapter of het netsnoer niet in aanraking komen met spatwater, en voorkom dat zij nat worden. Als u dat niet doet, kan dit brand, elektrische schok of letsel veroorzaken. Worden zij nat, koppel de AC adapter en het netsnoer dan onmiddellijk los en neem contact op met een erkend service centre.



Raak de AC adapter niet langer aan dan nodig is. Het lang aanraken kan lichte brandwonden veroorzaken.



Sluit het bijgeleverde netsnoer niet aan op andere producten. Dit kan namelijk brand of een stroomschok veroorzaken.

In de volgende gevallen moet u de stekker van de unit uit het stopcontact trekken en laat de unit vervolgens repareren door een erkend service centre:

- A.** Wanneer het netsnoer of de stekker is beschadigd of versleten.
- B.** Als er vloeistof in de unit is gekomen.
- C.** Als de unit door regen of water nat is geworden.
- D.** Als de unit niet conform de handleiding functioneert. U mag alleen die instellingen wijzigen, zoals toegestaan in de handleiding. Wanneer foutieve instellingen alleen door een erkend service centre kunnen worden gerepareerd.
- E.** Als de unit is gevallen of beschadigd is geraakt.
- F.** Als de werking van de unit verslechtert.



Als interne onderdelen als gevolg van beschadiging toegankelijk zijn, haal dan onmiddellijk de stekker uit het stopcontact. Als de Smart Desk Phone van stroom wordt voorzien via het netwerk [Power-over-Ethernet], koppel dan de Ethernet kabels los. In het andere geval koppelt u de AC adapter los. Lever deze unit vervolgens in bij een erkend Panasonic service centre.



De luidspreker in de hoorn van deze telefoon is gemagnetiseerd; hij kan kleine ijzerhoudende voorwerpen aantrekken.



Zet het volume van oormicrofoons, koptelefoons of headsets niet te hard omdat dit tot gehoorbeschadiging kan leiden.



Trek de stekker van deze unit uit het stopcontact en ontkoppel de Ethernet kabels als er rook uit de unit komt, het toestel een abnormale geur verspreidt of vreemde geluiden maakt. Deze situaties kunnen brand of een elektrische schok veroorzaken. Wacht tot er geen rook meer uit de unit komt en neem contact op met een erkend Panasonic service centre.

### Installatie



Sluit geen apparaten aan die de spanning van het stopcontact of het elektriciteitsnet overbelasten. Als de spanningsbeveiliging wordt overbelast kan er brand ontstaan als gevolg van oververhitting.



Bind het snoer van de AC adapter nooit samen. Het snoer kan daardoor beschadigd raken en brand, een elektrische schok of kortsluiting veroorzaken.



Sluit de unit alleen aan op een type elektriciteitsnet zoals op het label van de unit staat aangegeven.



De stekker van de AC adapter moet stevig in het stopcontact worden gestoken. Gebeurt dat niet, dan kan dat een elektrische schok en/of brand door oververhitting veroorzaken.

### Plaatsing



Zorg ervoor dat er geen voorwerpen op het apparaat kunnen vallen en er geen vloeistoffen op kunnen druipen. Stel het apparaat niet bloot aan veel rook, stof, vocht, mechanische trillingen, schokken of direct zonlicht.



Plaats geen zware voorwerpen op dit apparaat.



Plaats dit apparaat op een vlakke ondergrond.



Zorg dat er 10 cm ruimte rondom de unit is voor goede ventilatie.

### Muurbevestiging



Zorg dat de muur waaraan de unit zal worden bevestigd sterk genoeg is voor het gewicht van de unit (ca. 1,3 kg). Is dat niet het geval, dan moet de muur worden verstevigd.



Monteer de unit alleen met behulp van het optionele muurbevestigingspakket. Het muurbevestigingspakket bevat de benodigde schroeven, sluitringen en het hulpstuk voor muurbevestiging.



Wees bij het plaatsen van de schroeven in de wand voorzichtig dat u geen metaalwerk, leidingen of elektrische kabels raakt die in de wand zijn aangebracht.



Wanneer deze unit niet meer wordt gebruikt, dient u het van de wand te demonteren.



**LET OP!**



Installeer de unit niet in de buurt van warmtebronnen en apparaten die elektrische ruis genereren, zoals fluorescerende lampen, motoren en televisies. Dergelijke apparaten kunnen de werking van de unit verstoren. Plaats de unit ook niet in een kamer met een temperatuur die lager is dan 0 °C of hoger dan 40 °C.



Maak het apparaat schoon met een zachte doek. Maak het niet schoon met schuurmiddelen of met chemische oplosmiddelen zoals benzeen of thinner.



De SD-kaart, gleufdeksel van SD-kaart en het hoornhaakje kunnen door kinderen worden ingeslikt met risico op verstikking. Houd de SD-kaart, gleufdeksel van de SD-kaart en het hoornhaakje buiten het bereik van kinderen.



Trek de stekker uit het stopcontact wanneer u de unit lange tijd niet zal gebruiken. Wanneer de unit op PoE-netvoeding is aangesloten, ontkoppel dan de Ethernet kabels.



Wanneer de unit tegen een muur wordt bevestigd, dienen de kabels stevig tegen de muur te worden vastgemaakt.

### **Opmerking**

- Als de unit niet goed werkt, koppel dan de AC adapter en Ethernet kabels los en sluit ze vervolgens weer aan.
- Als de telefoonfuncties niet goed werken, koppel dan de Ethernet kabels los en sluit een Smart Desk Phone aan waarvan u weet dat die goed werkt. Als die Smart Desk Phone correct werkt, dan is de andere Smart Desk Phone defect en moet door een erkend Panasonic service centre worden gerepareerd. Echter, als de goed werkende Smart Desk Phone niet correct werkt, controleer dan de SIP server en de Ethernet kabels.
- Tijdens een stroomstoring zal de Smart Desk Phone niet functioneren. Zorg dat er voor noodgevallen altijd een telefoon beschikbaar is, die niet afhankelijk is van het elektriciteitsnet.
- Raadpleeg de Bedieningsinstructies voor informatie over de

## **Belangrijke veiligheidsinstructies**

---

netwerkconfiguratie, bijv. IP-adressen, van de Smart Desk Phone.

- Raadpleeg de dealer van uw telefoonsysteem of de netwerkbeheerder als er een foutmelding op het display verschijnt.
- Gebruik alleen de bijbehorende Panasonic-hoorn.

## **Belangrijke veiligheidsinstructies**

Wanneer u deze unit gebruikt, dienen de voorzorgsmaatregelen altijd te worden opgevolgd om brandgevaar, stroomschok en persoonlijk letsel te voorkomen, en houd ook rekening met het volgende:

1. Gebruik de unit niet in de buurt van water, bijvoorbeeld bij een badkuip, wasbak, gootsteen of wastiel, in een natte kelder of bij een zwembad.
2. Vermijd het gebruik van een telefoon (andere dan een draadloos model) tijdens onweer. Er bestaat in dat geval een kans op een stroomschok door blikseminslag.
3. Gebruik de telefoon nooit om een gaslek te melden in de buurt van het gaslek.

### **BEWAAR DEZE INSTRUCTIES**



Voor informatie over de EG-Verklaring van Overeenstemming kunt u contact opnemen met de gemachtigde vertegenwoordiger:

Panasonic Testing Centre

Panasonic Marketing Europe GmbH

Winsbergring 15, 22525 Hamburg, Duitsland

## Accessoires

### Meegeleverde accessoires

Neem contact op met uw dealer als er onderdelen ontbreken of als er andere problemen mee zijn.

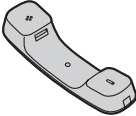
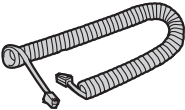
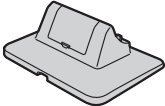
Hoorn (1)	Telefoonsnoer (1)	Standaard (1)
		

#### Opmerking

- De illustraties kunnen afwijken van het werkelijke product.

### Optionele accessoires

De volgende optionele accessoires zijn verkrijgbaar:

AC adapter* <sup>1</sup>	KX-A422CE (PNLV228) KX-A422UK (PNLV228)
Muurbevestigingspakket	KX-A434X

\*1 Indien u een optionele AC adapter wilt bestellen, vermeld dan het modelnummer "KX-A422".

# Het bedieningspaneel

## Voorzijde

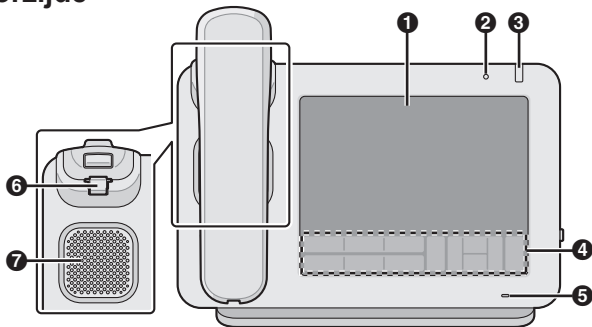

**1 Touch-display**

**2 Sensor voor omgevingslicht**

Detecteert de helderheid van het omgevingslicht en past de helderheid van het display daarop aan.

**3 Boodschap-/belsignaalindicator**

De kleur van het lampje geeft de status van de unit als volgt aan:

Kleur (status)	Status van unit
Groen (knippert snel)	Gesprek ontvangen
Rood (blijft branden)	Nieuwe boodschap Of, nieuwe boodschap en onbeantwoorde gesprekken
Groen (knippert langzaam)	Opschoonmodus (als het display moet worden schoongemaakt)
Groen (blijft branden)	Onbeantwoorde gesprekken

**4 Overlegvel (Blz. 111)**

**5 Microfoon**

Hiermee kunt u handen-vrij bellen.









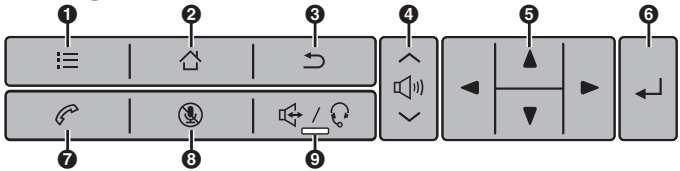





**6 De hoorn tijdelijk ophangen**

Zorgt dat de hoorn stabiel blijft hangen als de unit aan een wand is gemonteerd.

**7 Luidspreker**

## Overlegvel



- 1**  **(Menu)**  
Geef het menu weer. De inhoud van het menu is afhankelijk van het huidige scherm of de toepassing.
- 2**  **(Beginscherm)**  
Terug naar het Beginscherm. Als deze toets wordt ingedrukt, verschijnen de iconen van de applicaties die u heeft gebruikt sinds de unit werd opgestart. U kunt op een icoon tikken om naar die applicatie over te schakelen.
- 3**  **(Terug)**  
Terug naar het vorige scherm.
- 4**  **(Volume)**  
Volume aanpassen. Het volume van belsignaal, waarschuwingssignaal en hoorn/luidspreker kan (tijdens een gesprek) worden aangepast, alsmede het volume van achtergrondmuziek.
- 5** **Navigatietoets**  
Selecteer items op het scherm, zoals bijv. een contactpersoon of configuratieinstellingen.
- 6**  **(Enter)**  
Bevestigt en accepteert ingevoerde tekst of een gewijzigde instelwaarde.
- 7**  **(Telefoonscherm)**  
Omschakelen naar het Telefoonscherm.
- 8**  **(Microfoon UIT)**  
Schakelt tijdens een gesprek de hoorn en microfoon van de unit uit, zodat de andere partij u niet kan horen. Zolang de microfoon is uitgeschakeld, knippert het lampje op  /  rood.
- 9**  **(Luidspreker/Headset)**  
Ontvang en begin gesprekken zonder de hoorn op te nemen. Als u een headset gebruikt en op deze toets drukt, kunt u een gesprek voeren via de headset. Wanneer  /  actief is, brandt het lampje op  /  rood.

## Rechter zijaanzicht

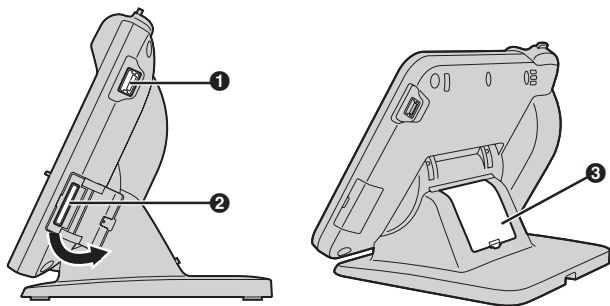

### 1 USB-poort

Sluit hier een USB-toetsenbord op aan. Het snoer waarmee een USB-toetsenbord wordt aangesloten op een USB-poort mag niet langer zijn dan 3 m.

### 2 SD-kaartsleuf

Plaats hierin een SD-kaart. Op een SD-kaart kunt u een kopie bewaren van de gegevens die in de unit zijn opgeslagen, zoals o.a. uw contactlijst, en om gegevens naar de unit te kopiëren.

Op de volgende website kunt u de meest recente informatie vinden over SD-kaarten die met deze unit zijn getest:

<http://panasonic.net/pcc/support/sipphone>

### 3 Deksel van kabelcompartiment

Verwijder de deksel van het kabelcompartiment als de afstand tussen de Ethernet aansluiting en het punt waar de kabel buigt groter is dan 30 mm (Blz. 118).



## Linker zijaanzicht

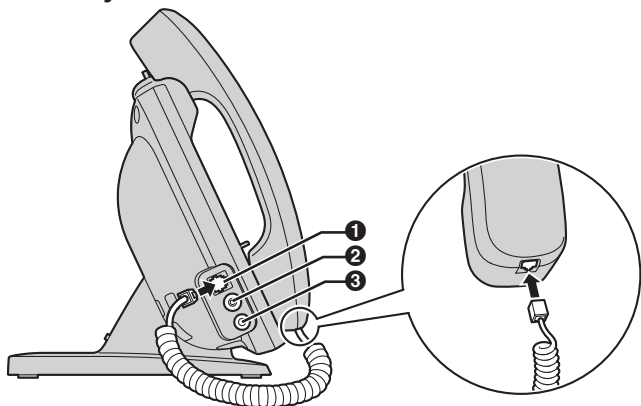

- ❶ Modulaire hoornaansluiting
- ❷ Aansluiting voor Elektrische haakchakelaar (EHS)  
Sluit hier een EHS-headset op aan (Blz. 119).
- ❸ Headset-aansluiting (Blz. 119)

## Achterzijde

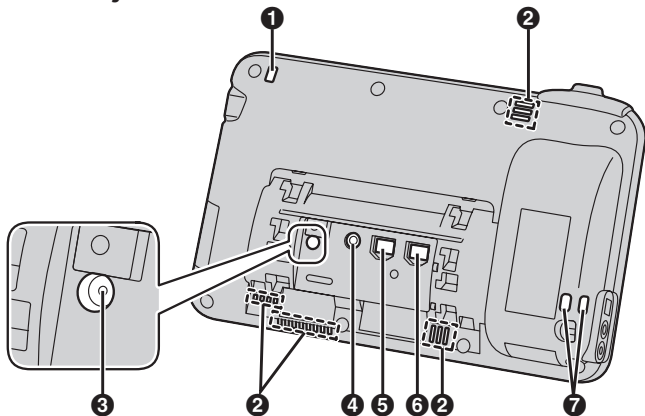

- ❶ Boodschap-/besignaalindicator (Blz. 110)
- ❷ Ventilatieopening (4 locaties)
- ❸ RESET knop  
Herstelt de fabrieksinstellingen van de unit.
- ❹ Adapteraansluiting
- ❺ LAN-poort
- ❻ PC-poort
- ❼ Bedradingsopeningen  
Bevestig hier een kabel of draad tegen diefstal.

## De standaard bevestigen/verwijderen

De standaard kan op twee manieren aan de unit worden bevestigd waardoor de kijkhoek van de unit kan worden veranderd. Bepaal eerst de voor u geschikte kijkhoek en bevestig dan de standaard in de juiste openingen. Verwijder de standaard (Blz. 116) als u een andere kijkhoek wilt en bevestig hem als zodanig.

### De standaard bevestigen

1. Steek de 4 lipjes in de openingen op de onderkant van de unit (A of B).

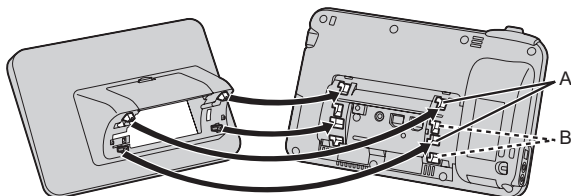

■ Kijkhoek "A"

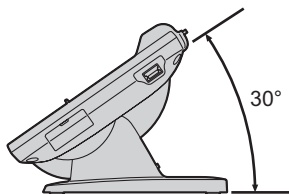

■ Kijkhoek "B"

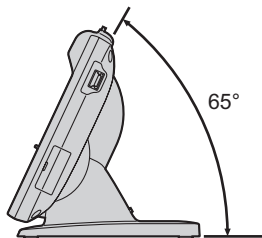

## De standaard bevestigen/verwijderen

---

2. Om de standaard te vergrendelen, naar links schuiven totdat hij vastklikt.

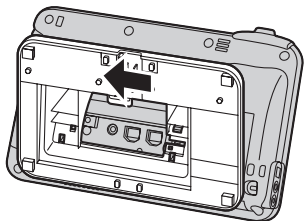

### Opmerking

- Leg een zachte doek onder het display om te voorkomen dat het display beschadigd raakt. Het display kan beschadigd raken als u dit niet doet.

## De standaard verwijderen

1. Trek het lipje op de onderkant (1) voorzichtig naar u toe, schuif de standaard vervolgens naar rechts en verwijder hem.

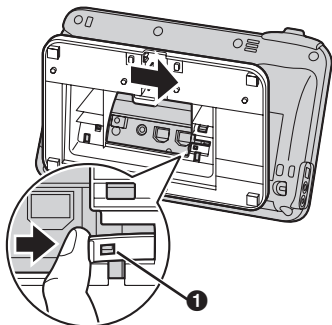

### Opmerking

- Trek niet te hard aan het lipje. Het lipje kan daardoor afbreken.

# Aansluitingen

## Opmerking

- Panasonic kan niet aansprakelijk worden gesteld voor letselschade of schade aan bezittingen als gevolg van installatie of bediening anders dan in deze handleiding wordt vereist.

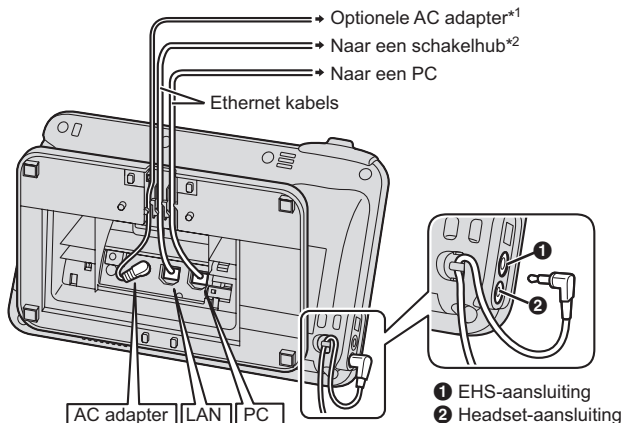

\*1 U hoeft geen AC adapter aan te sluiten als de unit van stroom wordt voorzien via Ethernet (PoE).

\*2 Voor PoE moet u een PoE switching hub gebruiken van het type PoE Klasse 3.

### Aansluiten van een Ethernet kabel

Sluit de Ethernet kabel aan zoals in de volgende afbeeldingen wordt weergegeven.

- Als de afstand tussen het uiteinde van de connector tot het punt waar de kabel buigt 30 mm of minder is

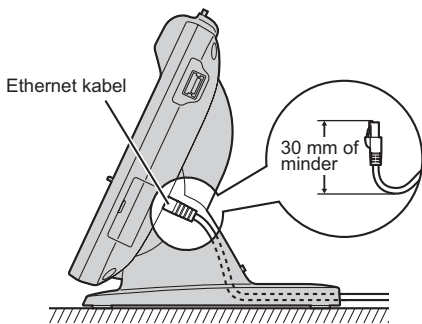

- Als de afstand tussen het uiteinde van de connector tot het punt waar de kabel buigt 30 mm of meer is

Verwijder de kabeldeksel (1) en zorg dat de Ethernet kabel zodanig wordt vastgeklemd dat de standaard vlak staat.

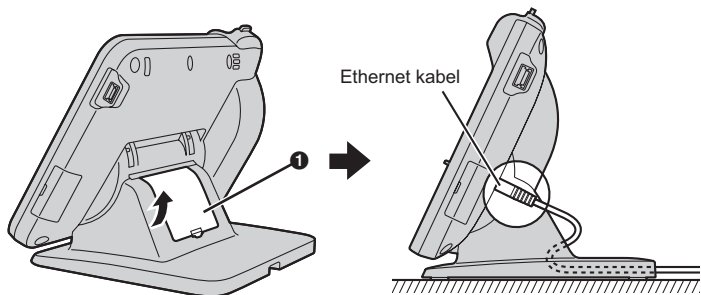

**Opmerking****Optional AC Adaptor**

- Op deze Smart Desk Phone mag u alleen de volgende Panasonic AC adaptors aansluiten:
  - KX-A422CE (PNLV228)/KX-A422UK (PNLV228)
- Zorg dat het stopcontact zich in de buurt van de unit bevindt en gemakkelijk toegankelijk is.
- Zorg dat het snoer van de AC adapter speling heeft. De connectors kunnen beschadigd raken als het snoer te strak staat gespannen.

**Als u een headset aansluit**

- Zorg dat het snoer van de headset speling heeft. De connectors kunnen beschadigd raken als het snoer te strak staat gespannen.
- De snoeren waarmee apparaten worden aangesloten op een EHS-aansluiting mogen niet langer zijn dan 3 m.
- De volgende headsets zijn voor deze unit geschikt. (Niet alle functies kunnen voor de headsets worden gegarandeerd.)
  - EHS headsets

Bepaalde headsets van het merk Plantronics®

Voor nieuwe informatie over headsets die met deze unit zijn getest, kunt u de volgende website raadplegen:

<http://panasonic.net/pcc/support/sipphone>

**Type van Ethernet kabels**

- Gebruik een rechte, categorie 5e kabel (afzonderlijk verkrijgbaar) met een diameter van 6,5 mm of minder.
- Gebruik flexibele kabels van hoge kwaliteit, met een kabelmantel die niet scheurt of barst als de kabel wordt gebogen.
- Gebruik kabels die niet uit de voet van het toestel uitsteken, aangezien ze anders kunnen beschadigen.

**Als u een PC aansluit**

- Op de PC-poort kan alleen een computer worden aangesloten. Andere telefoons of netwerkapparaten zoals routers of switching hubs, kunnen niet er niet op worden aangesloten.
- De PC-poort ondersteunt geen PoE voor de aangesloten PC.





# Panasonic

## Kom igång Smart bordstelefon Modellnr. KX-UT670

---

Tack för att du har köpt den här Panasonic-produkten.  
Läs igenom den här bruksanvisningen noggrant innan du använder produkten och spara den för framtida bruk.

### **Anm**

I bruksanvisningen utesluts suffix i modellnummer (t.ex., KX-UT670**NE**) där de inte behövs.

## **Sammanfattning**

Den här bruksanvisningen innehåller grundläggande information om att installera enheten.

## **Enhetens dokumentation**

Enhetens dokumentation består av följande tre bruksanvisningar:

### **Kom igång (den här bruksanvisningen)**

Innehåller grundläggande information om att installera enheten.

### **Operating Instructions**

Beskriver enhetens delar, procedurer vid användning, underhåll osv.

### **Administrator Guide**

Innehåller information om enhetens programmering.

Bruksanvisningarna och relaterad information finns på Panasonics webbplats:  
**<http://panasonic.net/pcc/support/sipphone>**

# Inledning

## Begrepp som används i den här bruksanvisningen

- SD-minneskort som kan användas med den här enheten kallas gemensamt för "SD-kort".
- Knappar på tangentarket (Sida 131) visas som . Övrig text på skärmen visas inom hakparenteser med fet stil: **[Text]**.

## Varumärken

- SDXC-logotypen är ett varumärke som tillhör SD-3C, LLC.



- Plantronics är ett varumärke eller registrerat varumärke som tillhör Plantronics, Inc.
- Alla andra varumärken i detta dokument tillhör respektive ägare.

## Anmärkning om programvara med öppen källkod

- Delar av den här produkten använder program med öppen källkod som tillhandahålls enligt villkoren i Free Software Foundations GPL och/eller LGPL samt andra villkor. Tillämpliga villkor gäller för sådana program. Läs därför all licensinformation om GPL och LGPL samt informationen om andra program med öppen källkod som finns i produkten.

Du kan visa informationen genom att trycka på  när hemskärmen visas och sedan trycka på **[Setting]** → **[About phone]** → **[Legal information]**.

I minst tre (3) år från leverans av produkten kan Panasonic System Networks Co., Ltd. tillhandahålla en fullständig, maskinläsbar kopia av motsvarande källkod och de copyright-meddelanden som täcks av GPL och LGPL till en kostnad som täcker den fysiska distributionen av källkoden till alla som kontaktar oss på adressen nedan. Observera att program som licensieras enligt GPL och LGPL inte täcks av garantin.

[http://www.panasonic.net/corporate/global\\_network/](http://www.panasonic.net/corporate/global_network/)

## Uppdatera programvaran

- Genom att uppdatera programvaran till den senaste versionen får du tillgång till de senaste funktionerna och förbättringarna. Kontakta administratören eller återförsäljaren för mer information.

## För din säkerhet

För att minska risken för personskador, dödsfall, elektriska stötar, brand, fel och skador på utrustning eller egendom ska dessa säkerhetsanvisningar alltid följas.

### Förklaring av symboler

Följande symboler används för att klassificera och beskriva risknivåer och skador om markeringen ignoreras och produkten används felaktigt.



**VARNING**

Markerar en potentiell fara som kan resultera i allvarliga personskador eller dödsfall.



**VAR FÖRSIKTIG**

Markerar en fara som kan resultera i mindre personskador eller skador på enheten eller annan utrustning.

Följande symboler används för att klassificera och beskriva typer av instruktioner som ska följas.



Denna symbol varnar användarna för vissa handhavanden som inte får utföras.



Denna symbol varnar användarna för vissa handhavanden som måste följas för att enheten ska användas på ett säkert sätt.



**VARNING**

### Allmän säkerhet



Montera inte isär enheten. Det innebär en risk för farliga elektriska stötar. Enheten får endast monteras isär och repareras av utbildade servicetekniker.



Stoppa aldrig in metallföremål eller andra vassa föremål i ventilationshålen eller andra hål på enheten.



För att förhindra eventuell brand eller elektriska stötar ska enheten inte utsättas för regn eller fukt.



Stänk inte vatten på nätadaptern och nätsladden och utsätt dem inte för våta. Det kan leda till brand, elstötar och personskador. Koppla omedelbart bort nätadaptern och nätsladden om de blir våta och kontakta ett auktoriserat servicecenter.



Vidrör inte nätadaptern under en längre period. Det kan leda till lättare brännskador.



Använd inte nätsladden med andra produkter. Det kan leda till brand eller elstötar.

Koppla bort enheten från vägguttaget och låt kvalificerad servicepersonal reparera enheten i följande fall:

**A.** Om nätsladden eller kontakten är skadad eller sliten.

**B.** Om vätska har spillts på enheten.

**C.** Om enheten har utsatts för regn eller vatten.

**D.** Om enheten inte fungerar normalt fast bruksanvisningen följs. Justera endast reglage som förklaras i bruksanvisningen. Felaktiga justeringar kan innebära att enheten måste repareras av ett auktoriserat servicecenter.

**E.** Om enheten har tappats eller skadats.

**F.** Om enhetens prestanda försämrats.



Om skador på enheten exponerar de inre delarna ska kabeln eller sladden omedelbart dras ut. Om ström matas till den smarta bordstelefonen via ett nätverk [Power-over-Ethernet] ska Ethernet-kablarna kopplas bort. I annat fall ska sladden till nätadaptern dras ut. Lämna därefter in enheten till ett auktoriserat servicecenter.



Öronsnäckan i telefonluren är magnetisk och kan dra till sig små metallföremål.



Mycket höga ljudvolymmer i öronsnäckor, hörlurar eller headset kan orsaka hörselskador.



Koppla bort enheten från strömkällan/Ethernet-kablarna om den ryker, luktar konstigt eller ger ifrån sig konstiga ljud. Dessa förhållanden kan orsaka brand eller elektriska stötar. Kontrollera att det slutat ryka och kontakta ett auktoriserat servicecenter.

### Installation



Gör inga elektriska anslutningar som överstiger vägguttaget eller den elektriska utrustningens märkning. Om märkeffekten för t.ex. ett överspänningskydd överskrids kan det leda till brand på grund av överhettning.



Knyckla inte ihop nätadaptersladden. Sladden kan skadas, vilket kan leda till brand, elstötar och elektrisk kortslutning.



Enheten får endast anslutas till en strömkälla av den typ som visas på enhetens etikett.



Sätt i nätadaptorn ordentligt i vägguttaget. Underlåtenhet att göra det kan leda till elstötar och/eller överhettning med risk för brand.

### Placering



Placera enheten så att inga objekt kan falla på den och inga vätskor kan spillas på den. Utsätt inte enheten för kraftig rök, damm, fukt, mekaniska vibrationer, stötar eller direkt solljus.



Placera inte tunga föremål på enheten.



Placera enheten på en plan yta.



Se till att det finns 10 cm fritt utrymme runt enheten för god ventilation.

### Väggmontering



Kontrollera att väggen som enheten ska fästas på är tillräckligt stark att bära upp enheten (cirka 1,3 kg). Om den inte är det måste väggen förstärkas.



Använd bara tillvalet väggmonteringssatsen med enheten. Väggmonteringssatsen inkluderar skruvarna, brickorna och väggmonteringsadaptorn som behövs.



När skruvarna skruvas in i väggen ska du undvika att komma i kontakt med metallister, metalltrådslistor och metallplattor i väggen.



Ta bort enheten från väggen när den inte ska användas längre.



Placera enheten på avstånd från värmeaggregat och enheter som genererar elektriska störningar, som lysrör, motorer och TV-apparater. Störningarna kan inverka på enhetens prestanda. Enheten bör inte placeras i rum där temperaturen är lägre än 0 °C eller högre än 40 °C.



Torka av enheten med en mjuk trasa. Rengör inte enheten med frätande medel eller med kemiska medel som bensen eller thinner.



SD-kortet, SD-kortfackets lucka och telefonlurens klyka utgör en kvävningrisk. Förvara SD-kortet, SD-kortfackets lucka och telefonlurens klyka utom räckhåll för barn.



Koppla bort enheten från vägguttaget om den inte ska användas under en längre tid. Koppla bort Ethernet-kablarna om enheten strömförsörjs via en PoE-strömkälla.



Kontrollera att kablarna är ordentligt fästa vid väggen när enheten monteras på en vägg.

### **Anmärkning**

- Om enheten inte fungerar korrekt kopplar du bort nätadaptorn och Ethernet-kablarna och ansluter dem igen.
- Om du har problem att ringa samtal kopplar du bort Ethernet-kablarna och ansluter därefter en smart bordstelefon som du vet fungerar. Om problemen försvinner med den fungerande smarta bordstelefonen lämnar du in den trasiga smarta bordstelefonen hos ett auktoriserat servicecenter för reparation. Om problemen inte försvinner med den fungerande smarta bordstelefonen kontrollerar du SIP-servern och Ethernet-kablarna.
- Vid strömavbrott fungerar kanske inte den smarta bordstelefonen. Se till att

## Viktiga säkerhetsanvisningar

---

det finns en annan telefon, som inte är beroende av lokal ström, tillgänglig för nödsamtal vid avlägsen plats.

- Information om att installera den smarta bordstelefonen i ett nätverk, t.ex. IP-adresser, finns i Operating Instructions.
- Om ett felmeddelande visas på skärmen kontaktar du återförsäljaren av telefonsystemet eller nätverksadministratören.
- Använd endast korrekt Panasonic telefonlur.

## Viktiga säkerhetsanvisningar

Vid användning av denna enhet ska alltid de grundläggande säkerhetsanvisningarna följas för att minska riskerna för brand, elektriska stötar och personskador, inklusive följande:

1. Använd inte enheten i närheten av vatten, till exempel badkar, tvättställ, diskho, i en fuktig källare eller vid en simbassäng.
2. Undvik att använda telefoner (förutom trådlösa) under åskväder. Blixtnedslag kan orsaka elektriska stötar.
3. Använd inte telefonen för att rapportera en gasläcka i närheten av läckan.

### SPARA DESSA ANVISNINGAR



För information om överensstämmelse med tillämpliga EU-direktiv

Kontaktuppgifter för auktoriserad representant:

Panasonic Testing Centre

Panasonic Marketing Europe GmbH

Winsbergring 15, 22525 Hamburg, Tyskland



## Information om tillbehör

### Medföljande tillbehör

Kontakta återförsäljaren om delar saknas eller du har andra problem.

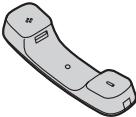
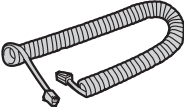
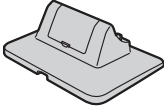
Telefonlur (1)	Telefonsladd (1)	Stativ (1)
		

#### Anm

- Illustrationerna kan skilja sig från den faktiska produktens utseende.

### Extra tillbehör

Följande extra tillbehör finns att köpa:

Nätadapter*1	KX-A422CE (PNLV228) KX-A422UK (PNLV228)
Väggmonteringssats	KX-A434X

\*1 För beställning av nätadapter tillvalet, använd modellnumret "KX-A422".

## Placering av kontroller

### Framsida

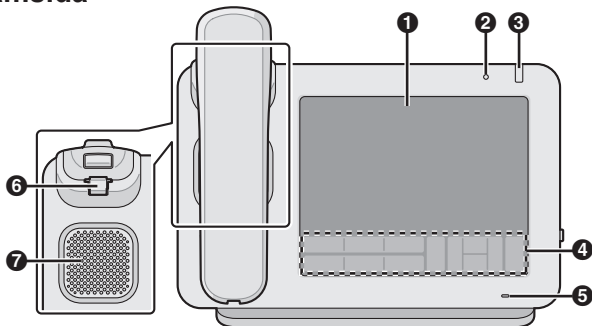

**1 Pekskärm**

**2 Sensor för omgivningsbelysning**

Avkänner omgivningsbelysningens ljusstyrka och justerar ljusstyrkan på skärmen därefter.

**3 Lampa för meddelande/ringsignal**

Färgen på lampan visar enhetens status enligt följande:

Färg (status)	Enhetens status
Grön (blinker snabbt)	Ett samtal tas emot
Röd (fast sken)	Nytt röstmeddelande Eller, nytt röstmeddelande och obesvarade samtal
Grön (blinker sakta)	Rengöringsläge (för att torka skärmen)
Grön (fast sken)	Obesvarade samtal

**4 Tangentark (Sida 131)**

**5 Mikrofon**

Används för handsfree-samtal.









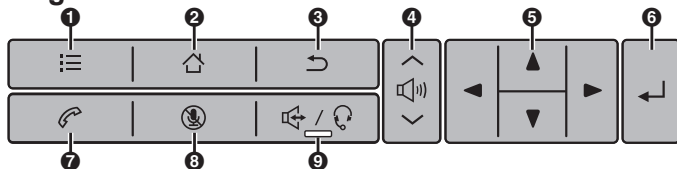





**6 Telefonlurens lurklyka**

Ser till att telefonluren sitter stabilt när enheten är väggmonterad.

**7 Högtalare**

## Tangentark



- 1**  **(Meny)**  
Visar menyn. Innehållet på menyn varierar beroende på den aktuella skärmen eller programmet.
- 2**  **(Hem)**  
Går tillbaka till hemskrämen. Ikonerna för programmen som använts sedan enheten startades visas om knappen hålls intryckt. Du kan trycka på en ikon om du vill växla till det programmet.
- 3**  **(Bakåt)**  
Går tillbaka till den föregående skärmen.
- 4**  **(Volym)**  
Justerar volymen. Du kan justera volymen för ringsignalen och meddelanden, telefonlurens/högtalarens volym (under ett samtal) samt uppspelningsvolymen för musikprogrammet.
- 5** **Navigeringsknapp**  
Väljer alternativ på skärmen, t.ex. när du söker efter en kontakt eller konfigurerar inställningar.
- 6**  **(Retur)**  
Bekräftar och registrerar text eller ett ändrat inställningsvärde.
- 7**  **(Telefon)**  
Byter till telefonskrämen.
- 8**  **(Sekretess)**  
Under ett samtal kan du stänga av telefonlurens och enhetens mikrofon så att den andra parten inte kan höra dig. Lampan på  /  blinkar röd när mikrofonen är avstängd.
- 9**  /  **(Högtalartelefon/headset)**  
Ring och besvara samtal utan att använda telefonluren. Om du använder ett headset ska du trycka på knappen när du vill tala via ditt headset. När  /  är aktivt, lyser lampan på  /  röd.

## Höger sida

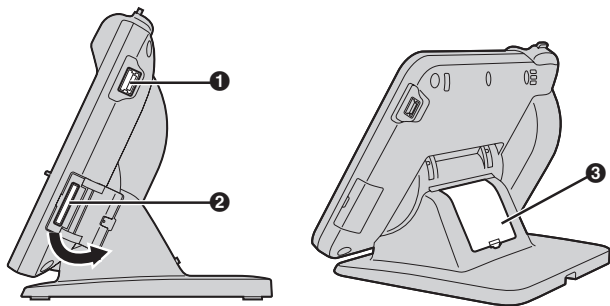

### 1 USB-port

Anslutning för USB-tangentbord. Sladden som används för anslutning av ett USB-tangentbord till USB-porten får inte vara längre än 3 m.

### 2 SD-kortplats

Sätt in ett SD-kort. Ett SD-kort kan användas för att spara information som lagras på enheten, t.ex. din kontaktlista, samt för att läsa in information i enheten. Uppdaterad information om SD-kort som har testats med enheten finns på följande webbplatser:

<http://panasonic.net/pcc/support/sipphone>

### 3 Kabellucka

Om avståndet från Ethernet-kabelns kontakt till stället där kabeln böjs är mer än 30 mm ska du ta bort kabelluckan (Sida 138).

## Vänster sida

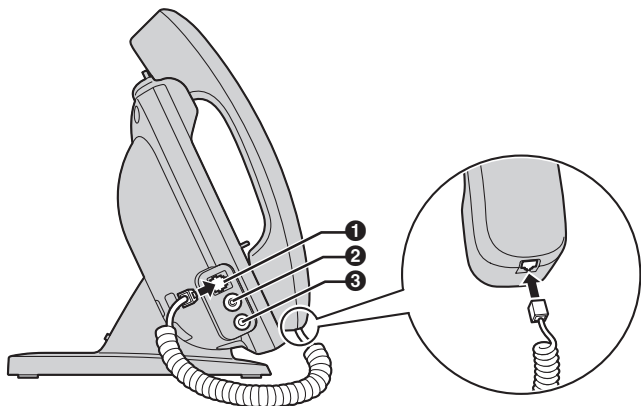

- ❶ Uttag för modulär telefonlur
- ❷ EHS-uttag (Electric Hook Switch)  
Används för att ansluta ett EHS-headset (Sida 139).
- ❸ Uttag för headset (Sida 139)

## Baksida

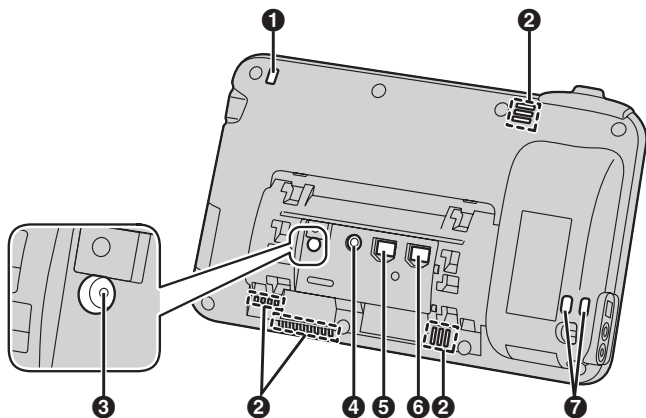

- ❶ Lampa för meddelande/ringsignal (Sida 130)
- ❷ Ventilationsöppning (4 stycken)
- ❸ RESET-knapp  
Initierar enhetens inställningar.
- ❹ Spänningskontakt
- ❺ LAN-port
- ❻ Datorport
- ❼ Vajeröppningar  
För anslutning av stölskyddskabel eller -vajer.

## Montera/ta bort stativ

Stativet kan fästas på enheten på två sätt för att ändra enhetens vinkel. Hålen som du fäster stativet i varierar beroende på vilken vinkel du vill ha, därför ska du bestämma vinkeln innan du sätter fast stativet.

Om du vill ändra vinkeln när stativet har monterats ska du ta bort stativet (Sida 136) och sedan fästa det i önskad vinkel.

### Montera stativ

1. För in de 4 tungorna i hålen (A eller B) på baksidan av enheten.

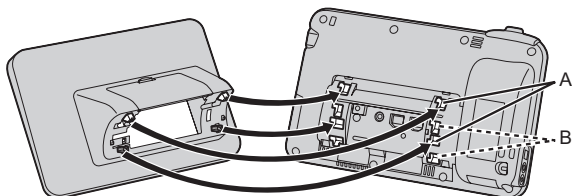

■ För "A"

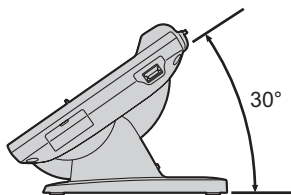

■ För "B"

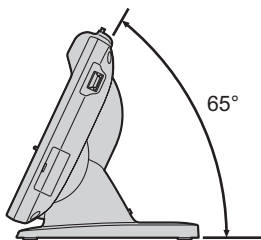

## Montera/ta bort stativ

2. Fäst stativet genom att skjuta det åt vänster tills det snäpps fast.

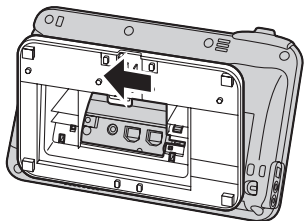

### **Anmärkning**

- Om du placerar skärmen nedåt när du monterar stativet ska du placera en mjuk duk under skärmen. Annars kan skärmen skadas.

## Ta bort stativet

1. Lyft försiktigt upp tungan på baksidan (1) med fingret, skjut stativet åt höger och ta bort det.

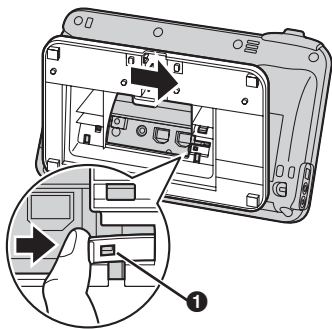

### **Anmärkning**

- Lyft eller dra inte i tungan med kraft. Det kan göra att tungan går sönder.



# Anslutningar

## Anmärkning

- Panasonic tar inget ansvar för personskador eller skador på egendom som uppstår på grund av installationer eller handhavanden som inte överensstämmer med denna dokumentation.

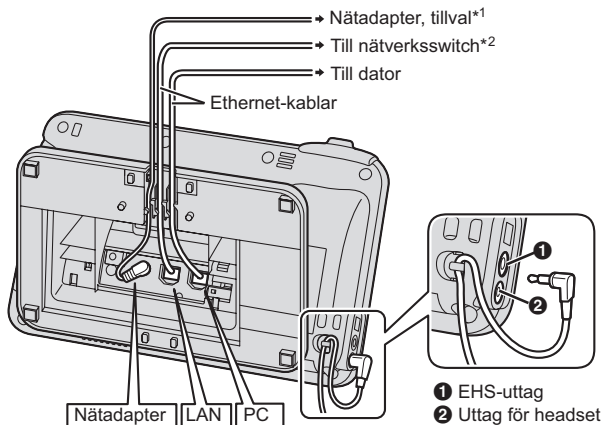

\*1 Om ström matas via Ethernet (PoE) behövs inte en nätadapter.

\*2 Använd en nätverksswitch som uppfyller klass 3 när du vill använda PoE.

### När en Ethernet-kabel ansluts

Anslut Ethernet-kabeln så som visas på bilderna nedan.

- Om avståndet från kontaktens ände till böjen på kabeln är 30 mm eller mindre

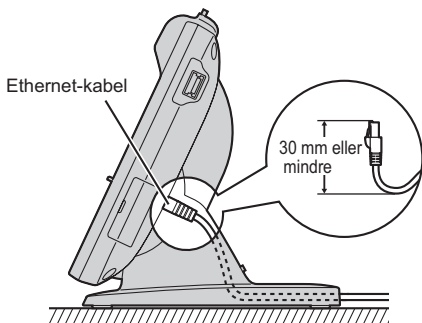

- Om avståndet från kontaktens ände till böjen på kabeln är mer än 30 mm

Ta bort kabelluckan (❶) från stativets baksida och dra sedan Ethernet-kabeln så att stativet står plant på en vågrät yta.

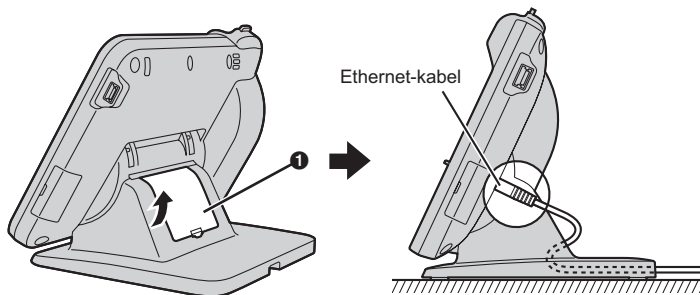

## **Anmärkning**

### **Nätadapter, tillval**

- Du får bara använda följande Panasonic nätadapterar med den smarta bordstelefonen:
  - KX-A422CE (PNLV228)/KX-A422UK (PNLV228)
- Se till att det finns ett vägguttag i närheten av enheten och att det är lätt att nå.
- Se till att nätadapterns sladd inte är spänd. Kontakterna kan skadas om sladden är för hårt spänd.

### **Vid anslutning av headset**

- Se till att headsetsladden inte är spänd. Kontakterna kan skadas om sladden är för hårt spänd.
- Sladdar som används för anslutning av enheter till EHS- eller headsetuttaget får inte vara längre än 3 m.
- Följande headset kan användas med enheten. (Vi kan inte garantera att alla funktioner kan användas med ett headset.)
  - EHS-headset:

Utvalda headset från Plantronics®

Uppdaterad information om headset som har testats med den här enheten finns på följande webbplats:

**<http://panasonic.net/pcc/support/sipphone>**

### **Vid val av Ethernet-kablar**

- Använd en rak kategori 5e-kabel (säljs separat) med 6,5 mm diameter eller mindre.
- Använd böjliga kablar utan uttagsskydd. Använd inte kablar med hård utsida som kan skadas eller spricka när de böjs.
- Använd kablar som inte sticker ut från basens undersida för att förhindra skador på kablarna.

### **När du ansluter till dator**

- En dator kan endast anslutas till PC-porten. Det går inte att ansluta andra telefoner eller nätverksenheter som routrar eller switchar.
- PC-porten saknar stöd för PoE för anslutna enheter.



# Panasonic

## Sådan kommer du i gang

### Smart bordtelefon

Modellnr. KX-UT670

---

Tak fordi du har købt dette Panasonic-produkt.

Læs denne vejledning omhyggeligt, før du bruger produktet, og gem den til senere brug.

#### **Bemærk**

- Tilføjelsen til de enkelte modelnumre (f.eks. KX-UT670NE) er udeladt i denne vejledning, medmindre den er nødvendig.

## Oversigt

Denne vejledning beskriver kortfattet de grundlæggende oplysninger om installationen af enheden.

## Dokumentation til denne enhed

Dokumentationen til denne enhed består af følgende tre manualer:

### **Sådan kommer du i gang (denne vejledning)**

Indeholder korte grundlæggende oplysninger om installation af enheden.

### **Betjeningsvejledninger**

Beskriver enhedens dele, fremgangsmåde, vedligeholdelse osv.

### **Administrator Guide**

Indeholder oplysninger om programmering af enheden.

Vejledninger og understøttende information er tilgængelig på Panasonics hjemmeside på:

**<http://panasonic.net/pcc/support/sipphone>**

# Indledning

## Begreber anvendt i denne vejledning

- SD-hukommelseskort, som kan anvendes med denne enhed, henvises samlet til som "SD-kort".
- Knapperne på oversigten over displaytaster (Side 151) vises som . Yderligere tekst, der vises på skærmen, er omgivet af firkantede parenteser og vises i fed skrifttype: **[Tekst]**.

## Varemærker

- SDXC-logoet er et varemærke tilhørende SD-3C, LLC.



- Plantronics er et varemærke eller et registreret varemærke tilhørende Plantronics, Inc.
- Alle øvrige varemærker, som er nævnt i dette dokument, tilhører deres respektive ejere.

## Meddelelse vedrørende open source-software

- Dele af dette produkt anvender Open Source-software, der leveres under betingelserne for Free Software Foundations GPL'er og/eller LGPL'er og andre betingelser. Denne software er underlagt visse betingelser. Læs licensoplysningerne om GPL og LGPL og oplysninger om anden Open Source-software, som er tilgængelig fra dette produkt.

For at se disse oplysninger skal du trykke på , når skærmen Hjem vises, og derefter trykke på **[Settings]** → **[About phone]** → **[Legal information]**. Mindst tre (3) år fra levering af produkterne giver Panasonic System Networks Co., Ltd. en tredjepart, som kontakter os via kontaktoplysningerne nedenfor, for en omkostning, der ikke overstiger omkostningen for en fysisk distribution af kildekoden, en fuldstændig maskinlæsbar kopi af den tilsvarende kildekode og de meddelelser om ophavsret, der er dækket under GPL og LGPL. Bemærk, at den software, der er omfattet af licens under GPL og LGPL, ikke er omfattet af garantien.

[http://www.panasonic.net/corporate/global\\_network/](http://www.panasonic.net/corporate/global_network/)

## Opdatering af firmwaren

- Når du opdaterer firmwaren til den seneste version, kan du få de seneste funktioner og forbedringer. Kontakt din administrator eller forhandler for at få nærmere oplysninger.

# Sikkerhedsvejledning

Følg altid de følgende sikkerhedsforanstaltninger for at reducere risikoen for personskade, dødsfald, elektrisk stød, brand, funktionsfejl og beskadigelse af udstyr eller ejendom.

## Symbolforklaring

De følgende symboler bruges til at klassificere og beskrive den risiko for fare og personskade, der kan opstå, når sikkerhedsvejledningen ikke følges, og enheden anvendes forkert.



### ADVARSEL

Angiver en potentiel fare, der kan resultere i alvorlig personskade eller død.



### FORSIGTIG!

Angiver en fare, der kan resultere i mindre personskader eller beskadigelse af enheden eller andet udstyr.

De følgende symboler bruges til at klassificere og beskrive typen af vejledninger, der skal følges.



Dette symbol bruges til at advare brugere om, at en specifik betjeningsprocedure ikke må udføres.



Dette symbol bruges til at advare brugere om, at en specifik betjeningsprocedure skal følges for at betjene enheden på sikker vis.



### ADVARSEL

## Almen sikkerhed



Det kan resultere i et alvorligt elektrisk stød at skille denne enhed ad. Enheden må kun skilles ad og repareres af kvalificerede serviceteknikere.



Du må aldrig stikke ledninger, nåle, osv. ind i enhedens åbninger eller øvrige huller.





Dette produkt må ikke udsættes for regn eller fugt, da det kan medføre brand eller elektrisk stød.



Sprøjt ikke vand på lysnetadapteren eller strømledningen, og lad ikke disse dele blive våde. Det kan medføre brand, elektrisk stød eller tilskadekomst. Hvis de skulle blive våde, skal du omgående fjerne lysnetadapteren og strømledningen og kontakte et autoriseret servicecenter.



Rør ikke ved lysnetadapteren i længere tid ad gangen. Det kan forårsage lette forbrændinger.



Anvend ikke strømledningen med andre produkter. Dette kan medføre brand eller elektrisk stød.

Tag enheden ud af stikkontakten, og få den serviceret af kvalificeret personale i følgende tilfælde:

- A.** Hvis strømforsyningsledningen eller stikket er beskadiget eller flosset.
- B.** Hvis der er spildt væske på enheden.
- C.** Hvis enheden har været udsat for regn eller vand.
- D.** Hvis enheden ikke fungerer normalt i henhold til vejledningen. Juster kun på de knapper, der er nævnt i vejledningen. Forkert justering kan gøre reparation hos et autoriseret servicecenter nødvendig.
- E.** Hvis enheden har været tabt eller er beskadiget.
- F.** Hvis enhedens ydeevne forringes.



Tag omgående kablet eller ledningen ud, hvis nogle af enhedens indvendige dele blottlægges i forbindelse med beskadigelse. Fjern Ethernet-kablerne, hvis strømmen forsynes fra netværket til Smart Desk Phone [Power-over-Ethernet]. Ellers fjern lysnetadapterens ledning. Indlever derefter enheden til et autoriseret servicecenter.



Ørestykket i røret er magnetiseret og kan indeholde mindre jerndelev.



For høj lydstyrke i øretelefoner, hovedtelefoner eller hovedsæt kan medføre nedsat hørelse.



Afbryd enheden fra stikkontakten/Ethernet-kablet, hvis enheden udsender røg, unormal lugt eller usædvanlig støj. Dette kan medføre brand eller elektrisk stød. Kontroller, at enheden ikke længere udsender røg, og kontakt et autoriseret servicecenter.

### Installerering



Foretag ikke strømtilslutninger, der overstiger klassificeringerne for stikkontakten eller det elektriske udstyr. Hvis den nominelle effekt af en Overspændingsbeskyttelse etc. overskrides, kan det medføre brand pga. varmeakkumulering.



Rod ikke lysnetadapterens ledning sammen. Ledningen kan blive beskadiget, hvilket kan medføre brand, elektrisk stød eller kortslutning.



Enheden må kun tilsluttes den type strømforsyning, der er angivet på mærkaten på enheden.



Sæt lysnetadapteren helt ind i stikkontakten. I modsat fald kan det medføre elektrisk stød og/eller kraftig varmeudvikling med brand til følge.

### Placering



Sørg for at genstande ikke kan falde ned på og væsker ikke spildes på enheden. Udsæt ikke enheden for overdreven røg, støv, fugt, mekaniske vibrationer, stød eller direkte sollys.



Placér ikke tunge genstande oven på denne enhed.



Placér denne enhed på en plan overflade.



Der skal være 10 cm fri plads omkring enheden med henblik på god ventilation.

### Vægmontering



Kontroller, at den væg, enheden skal monteres på, er stærk nok til at bære enheden (ca. 1,3 kg). Ellers er det nødvendigt at forstærke væggen.



Brug kun det valgfrie vægmonteringssæt til enheden. Vægmonteringssættet indeholder de nødvendige skruer, spændeskiver og vægmonteringsadapter.



Når du skruer skruerne i væggen, skal du undgå at berøre metallægter, stållægter eller metalplader i væggen.



Sørg for at afmontere enheden fra væggen, når den ikke længere skal bruges.

**FORSIGTIG!**

Enheden må ikke stå i nærheden af varmeapparater og enheder, der genererer elektrisk støj, f.eks. lysstofrør, motorer og tv-apparater. Disse støjklender kan påvirke enhedens funktion. Enheden må heller ikke anbringes i rum, hvor temperaturen er mindre end 0 °C eller større end 40 °C.



Tør enheden af med en blød klud. Enheden må ikke rengøres med slibende pulvere eller kemiske stoffer, f.eks. benzen eller fortynder.



SD-kortet, SD-kortdækslet og håndsættets krog udgør en kvælningsrisiko. Hold SD-kortet, SD-kortdækslet og håndsættets krog uden for børns rækkevidde.



Når enheden ikke har været brugt i lang tid, skal den afbrydes fra AC-stikket. Når enheden modtager strøm fra en PoE-strømforsyning, skal Ethernet-kablet afbrydes.



Når enheden er monteret på en væg, skal kablerne fastgøres på væggen.

**Anmærkning!**

- Hvis enheden ikke fungerer korrekt, skal du tage lysnetadapterledningen og Ethernet-kablerne ud og sætte dem i igen.
- Hvis du har problemer med at foretage opkald, skal du tage Ethernet-kablerne ud og tilslutte en Smart Desk Phone, som du er i orden. Hvis denne Smart Desk Phone fungerer korrekt, skal du få den defekte Smart Desk Phone repareret af et autoriseret servicecenter. Hvis den Smart Desk Phone, du er i orden, ikke fungerer korrekt, skal du kontrollere SIP-serveren og Ethernet-kablerne.
- Smart Desk Phone fungerer muligvis ikke under strømsvigt. Sørg for, at der er en separat telefon til rådighed, der ikke er afhængig af lokal strøm, til brug på fjerne steder i en nødsituation.
- Se betjeningsvejledningen for at få oplysninger om netværksopsætning af Smart bordtelefon, f.eks. IP-adresser.
- Kontakt forhandleren af telefonsystemet eller netværksadministratoren, hvis der

## Vigtig sikkerhedsvejledning

---

vises en fejlmeddelelse i displayet.

- Brug kun det korrekte Panasonic-rør.

## Vigtig sikkerhedsvejledning

De grundlæggende sikkerhedsforholdsregler skal altid følges ved brug af denne enhed, så risikoen for brand, elektrisk stød og personskade, herunder nedenstående, reduceres:

1. Brug ikke enheden i nærheden af vand, f.eks. i nærheden af et badekar, et vandfad, en køkkenvask eller en vaskebalje, i en våd kælder eller i nærheden af en swimmingpool.
2. Undgå at bruge telefoner (undtagen trådløse) i tordenvejr. Der kan være en lille risiko for elektrisk stød pga. lyn.
3. Brug ikke telefonen til rapportering af en gaslækage i nærheden af lækagen.

### GEM DISSE INSTRUKTIONER



Oplysninger om overensstemmelse med EU-relevante regulerende direktiver:

Kontakt en autoriseret repræsentant:

Panasonic Testing Centre

Panasonic Marketing Europe GmbH

Winsbergring 15, 22525 Hamburg, Tyskland

## Oplysninger om tilbehør

### Medfølgende tilbehør

Kontakt forhandleren, hvis der mangler dele, eller der opstår andre problemer med delene.

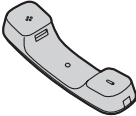
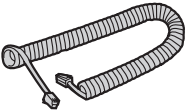
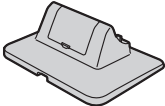
Røret (1)	Ledning til røret (1)	Stativ (1)
		

#### **Bemærk**

- Illustrationerne svarer ikke nødvendigvis til produktets faktiske udseende.

### Ekstra tilbehør

Følgende ekstra tilbehør kan købes:

Lysnetadapter* <sup>1</sup>	KX-A422CE (PNLV228) KX-A422UK (PNLV228)
Vægmonteringsæt	KX-A434X

\*1 For at bestille en lysnetadapter (ekstraudstyr) skal du bruge modelnummeret "KX-A422".

## Placering af kontrolfunktioner

### Set forfra

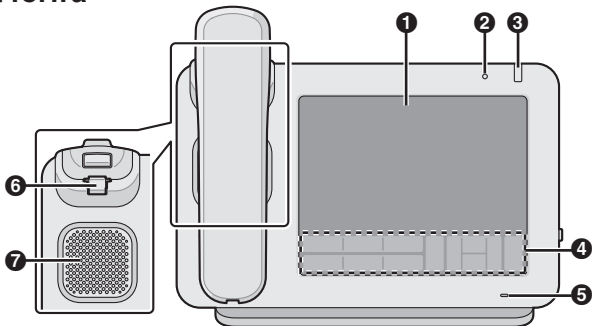

**1 Touch-display**

**2 Sensor for omgivende lys**

Registrerer lysstyrken fra det omgivende lys og justerer displayets lysstyrke derefter.

**3 Indikatoren Besked/Ringer**

Lampens farve viser enhedens status som følger:

Farve (tilstand)	Status for enheden
Grøn (blinker hurtigt)	Modtager et opkald
Rød (lyser konstant)	Ny talebesked Eller ny talebesked og ubesvarede opkald
Grøn (blinker langsomt)	Rengøringstilstand (for aftørring af skærmen)
Grøn (konstant til)	Ubesvarede opkald

**4 Oversigt over displaytaster (Side 151)**

**5 Mikrofon**

Bruges til håndfri samtale.









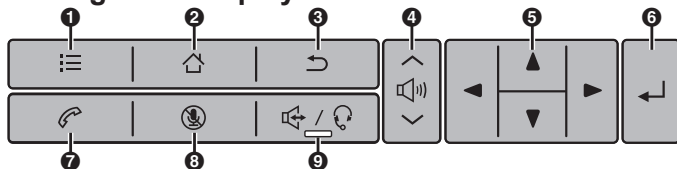



**6 Gaffel til røret**

Holder røret stabilt, når enheden er monteret på en væg.

**7 Højtaler**

## Oversigt over displaytaster



- 1**  (Menu)  
Vis menuen. Indholdet af menuen varierer afhængigt af den aktuelle skærm eller det aktuelle program.
- 2**  (Hjem)  
Vend tilbage til skærmen Hjem. Når du trykker på denne knap og holder den nede, vises ikonerne for de programmer, du har brugt, siden enheden sidst startede op. Du kan trykke på et ikon for at skifte til det program.
- 3**  (Tilbage)  
Vend tilbage til den foregående skærm.
- 4**  (Lydstyrke)  
Juster lydstyrken. Du kan justere lydstyrken for ringelyd og besked, håndsæt/højtaler (tilgængelig under samtale) og afspilning af musikprogrammet.
- 5**  (Navigationstast)  
Vælg emner på skærmen, f.eks. når du søger efter en kontaktperson eller konfigurerer indstillingerne.
- 6**  (Enter)  
Bekræfter og accepterer den indtastede tekst eller en ændret indstillingsværdi.
- 7**  (Telefon)  
Skift til skærmen Telefon.
- 8**  (Mute)  
Under en samtale kan du slå lyden fra (mute) på håndsættets og enhedens mikrofon, så den anden deltager ikke kan høre dig. Mens mikrofonlyden er slået fra, blinker lyset på  rødt.
- 9**  (Højtalertelefon/hovedsæt)  
Foretag og modtag opkald uden at bruge håndsættet. Hvis du bruger et håndsæt, kan du føre en samtale ved hjælp af hovedsættet, hvis du trykker på denne knap. Når  er aktiv, lyser lyset på  rødt.

## Set fra højre side

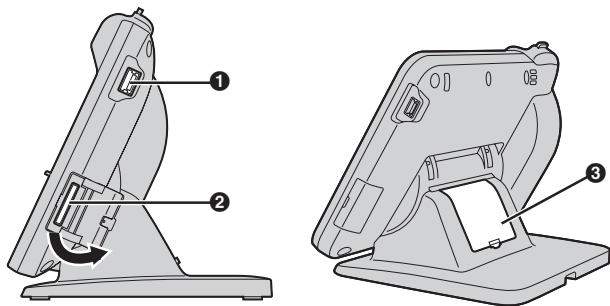

### 1 USB-port

Tilslut et USB-tastatur. Den ledning, der anvendes til tilslutning af et USB-tastatur til USB-porten, skal være kortere end 3 m.

### 2 Indgang til SD-kort

Indsæt et SD-kort. Et SD-kort kan bruges til at gemme oplysninger, der er lagret på enheden, som f.eks. listen over dine kontaktpersoner, og til at indlæse oplysninger på enheden. Se følgende internetside for at få de nyeste oplysninger om SD-kort, som er blevet testet med denne enhed:

<http://panasonic.net/pcc/support/sipphone>

### 3 Kabeldæksel

Hvis afstanden fra Ethernet-kabelstikket til der, hvor kabelbøjningerne er større end 30 mm, skal kabeldækslet fjernes (Side 158).



## Set fra venstre side

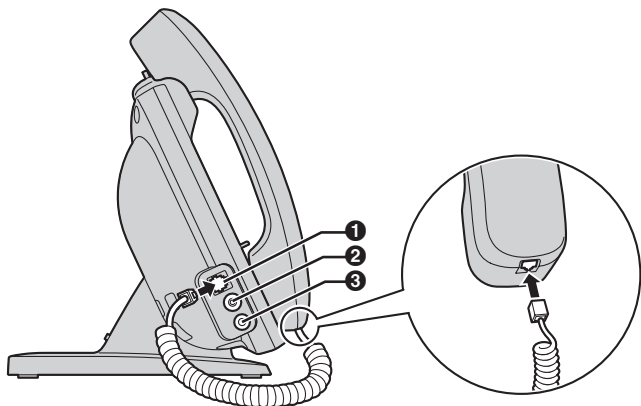

- ❶ Modulært stik til røret
- ❷ Stik til elektrisk krogkontakt (EHS)  
Bruges til at tilslutte et EHS-hovedsæt (Side 159).
- ❸ Stik til hovedsæt (Side 159)

## Set bagfra

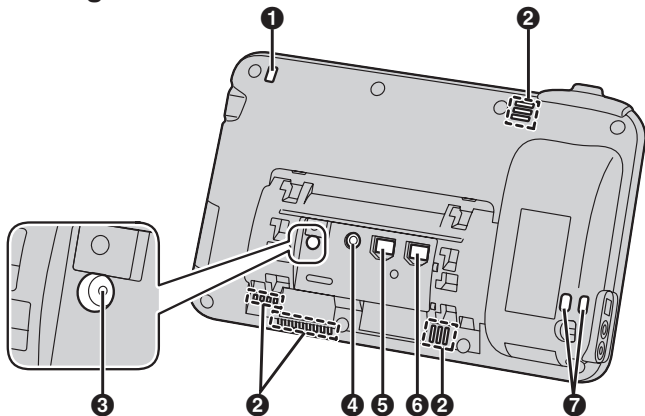

- ❶ Indikatoren Besked/Ringer (Side 150)
- ❷ Ventilationsåbning (4 placeringer)
- ❸ NULSTILLINGSTAST  
Reinitialiserer enhedens indstillinger.
- ❹ DC-stik
- ❺ LAN-port
- ❻ PC-port
- ❼ Åbninger til kabler  
Til fastgørelse af tyverisikringskabel eller -ledning.

## Montering/afmontering af holderen

Stativet kan monteres på enheden på to måder for at ændre enhedens vinkel. Afhængigt af den vinkel, du ønsker at bruge enheden i, er de huller, som du skal montere stativet i, forskellige, så find ud af, hvad din foretrukne vinkel er, før du monterer stativet.

Hvis du ønsker at ændre vinklen, når du har monteret stativet, skal du afmontere stativet (Side 156), og derefter montere det igen i den ønskede vinkel.

### Montering af stativ

1. Sæt de 4 tapper ind i hullerne bag på enheden (enten A eller B).

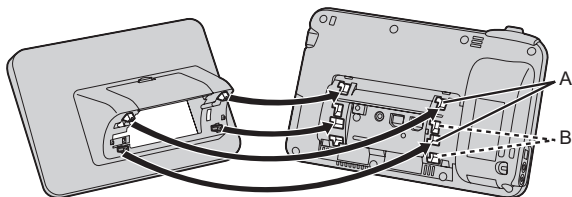

■ For "A"

■ For "B"

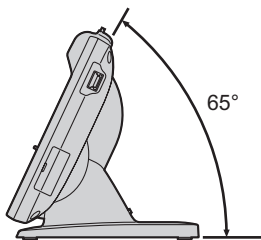
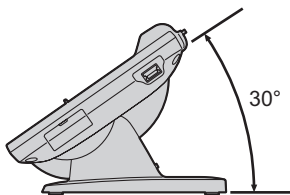

## Montering/afmontering af holderen

2. Skub stativet til venstre, indtil det klikker, for at fastgøre det.

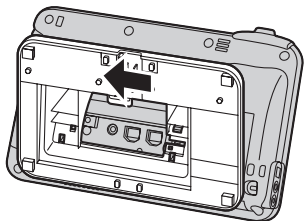

### **Anmærkning!**

- Sørg for at anbringe en blød klud under displayet, hvis du vender det nedad, når du fastgør stativet. Gør du ikke dette, kan det beskadige displayet.

## Afmontering af stativ

1. Løft tappen bagpå forsigtigt op (1) med fingeren, skyd stativet til højre, og fjern det.

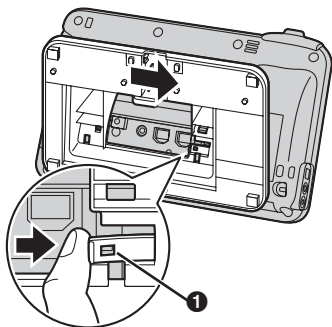

### **Anmærkning!**

- Tappen må ikke tvinges op, da den kan knække.

# Tilslutninger

## Anmærkning!

- Panasonic påtager sig intet ansvar for tilskadekomst eller materielle skader pga. fejl forårsaget af forkert installation eller betjening, der ikke er i overensstemmelse med denne dokumentation.

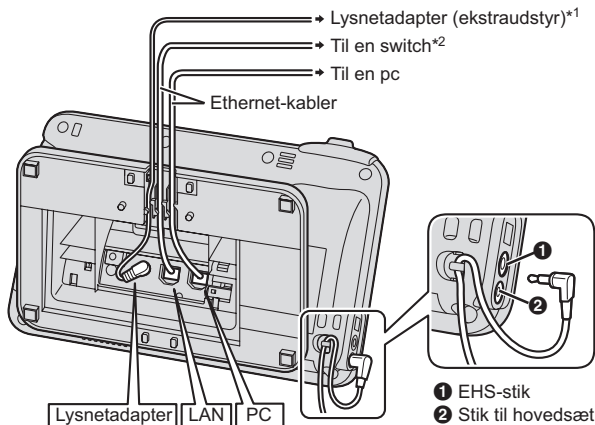

\*1 Hvis strømmen forsynes via Ethernet (PoE), er det ikke nødvendigt med en lysnetadapter.

\*2 For at bruge PoE, skal du bruge en PoE-omstillerhub, som er kompatibel med PoE-klasse 3.

### Tilslutning med et Ethernet-kabel

Tilslut Ethernet-kablet som vist i figurene nedenfor.

- Hvis afstanden fra enden af stikket til bøjningen af kablet er 30 mm eller mindre

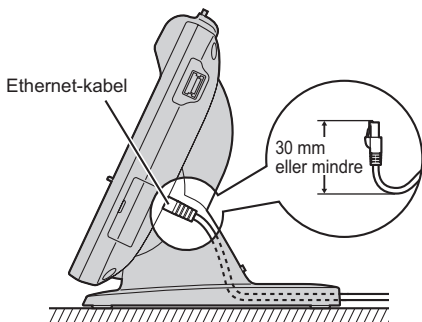

- Hvis afstanden fra enden af stikket til bøjningen af kablet er mere end 30 mm

Fjern kabeldækslet (❶) fra bagsiden af stativet, og før Ethernet-kablet, så stativet står fladt mod en vandret overflade.

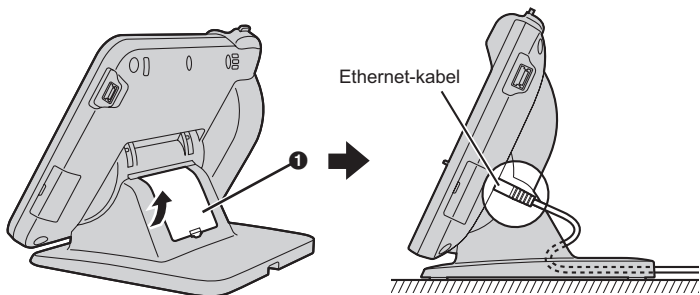

**Anmærkning!****Lysnetadapter (ekstraudstyr)**

- Du må kun anvende følgende Panasonic lysnetadaptere til denne Smart bordtelefon:
  - KX-A422CE (PNLV228)/KX-A422UK (PNLV228)
- Sørg for, at lysnetadapteren er installeret et lettilgængeligt sted i nærheden af enheden.
- Sørg for, at ledningen til lysnetadapteren hænger løst. Hvis den strammes for meget, kan det skade stikkene.

**Ved tilslutning af hovedsæt**

- Sørg for, at ledningen til hovedsættet hænger løst. Hvis det strammes for meget, kan det skade stikkene.
- Ledninger, der anvendes til tilslutning af enheder til EHS-stikket eller hovedsætsstikket, skal være kortere end 3 m.
- Følgende hovedsæt kan bruges sammen med denne enhed. (Ikke alle hovedsættets funktioner kan garanteres.)
  - EHS hovedsæt:

Valgte hovedsæt af mærket Plantronics®

Se nedenstående webside for at få opdaterede oplysninger om hovedsæt, der er testet med denne enhed:

<http://panasonic.net/pcc/support/sipphone>

**Ved valg af Ethernet-kabler**

- Brug et lige kabel i kategori 5e (sælges separat), der er 6,5 mm i diameter eller mindre.
- Brug fleksible kabler uden beklædning på jack-stikkene. Brug ikke kabler med en hård beklædning, der kan revne eller knække, når kablet bøjes.
- Brug kabler, der ikke stikker ud fra bunden af foden, for at undgå skade på kablerne.

**Ved tilslutning af en pc**

- Der kan kun tilsluttes en pc til PC-porten. Andre SIP-telefoner eller andre netværksenheder, som f.eks. routere eller omstillerhubs, kan ikke tilsluttes.
- PC-porten understøtter ikke PoE for tilsluttede enheder.





# Panasonic

Início

## Telefone de secretária inteligente

Nº do modelo KX-UT670

---

Obrigado por comprar este produto Panasonic.

Leia atentamente este manual antes de utilizar este produto e guarde o manual para utilização futura.

### **Nota**

- Neste manual, o sufixo de cada número do modelo (ex. KX-UT670NE) é omitido, a não ser que seja necessário.

## **Âmbito**

Este manual descreve brevemente as informações básicas sobre a instalação da unidade.

## **Documentação para Esta Unidade**

A documentação para esta unidade consiste nos seguintes três manuais:

### **Início (este manual)**

Descreve brevemente informações básicas sobre a instalação da unidade.

### **Instruções de funcionamento**

Descreve as peças da unidade, os procedimentos de funcionamento, manutenção, etc.

### **Administrator Guide**

Descreve informações sobre a programação da unidade.

Os manuais e as informações de suporte são fornecidos no website da Panasonic em:  
**<http://panasonic.net/pcc/support/sipphone>**

## Introdução

### Convenções Utilizadas Neste Manual

- Os cartões de memória SD que podem ser usados com esta unidade são colectivamente designados por "cartões SD".
- Os botões na folha de teclas (Página 171) são mostrados como . O restante texto que surge no ecrã vem dentro de parênteses rectos e é apresentado em fonte a negrito: **[Texto]**.

### Marcas Comerciais

- O logótipo SDXC é uma marca comercial da SD-3C, LLC.



- Plantronics é uma marca comercial ou marca comercial registada da Plantronics, Inc.
- Todas as outras marcas comerciais aqui identificadas pertencem aos respectivos proprietários.

### Aviso de software de código aberto

- Partes deste produto utilizam Software de Código Aberto fornecido com base nas condições das licenças GPL e/ou LGPL da Free Software Foundation bem como em outras condições. Aplicam-se condições relevantes a este software. Por isso, leia as informações sobre as licenças GPL e LGPL bem como as informações sobre outro Software de Código Aberto disponível a partir deste produto.

Para visualizar estas informações, prima  quando o ecrã Home for apresentado e, de seguida, toque levemente em **[Settings]** → **[About phone]** → **[Legal information]**.

Pelo menos três (3) anos após a entrega dos produtos, a Panasonic System Networks Co., Ltd. fornecerá a terceiros que nos contactem as informações de contacto apresentadas abaixo, com um custo nunca superior ao custo da distribuição física do código base, uma cópia totalmente legível do respectivo código base e as notificações sobre direitos de autor abrangidas pelas licenças GPL e LGPL. Tenha em consideração que o software GPL e LGPL licenciado não está abrangido pela garantia.

[http://www.panasonic.net/corporate/global\\_network/](http://www.panasonic.net/corporate/global_network/)

## Actualizar o Firmware

- Actualizar o firmware para a versão mais recente permite-lhe desfrutar das funções e melhorias mais recentes. Para mais informações, consulte o seu administrador ou fornecedor.

## Para sua Segurança

Com vista a reduzir o risco de ocorrência de prejuízos, morte, choque eléctrico, incêndio, avarias e danos no equipamento ou no material, respeite sempre as seguintes precauções de segurança.

### Explicação dos símbolos

Os símbolos que se seguem são usados para classificar e descrever o nível de risco e prejuízos causados quando a indicação é menosprezada e o equipamento é utilizado de forma inapropriada.



**ADVERTÊNCIA**

Denota um risco potencial que pode resultar em lesões graves ou morte.



**CUIDADO**

Denota um risco que pode resultar em lesões ou danos inferiores na unidade ou outro equipamento.

Os símbolos que se seguem são utilizados para classificar e descrever o tipo de instruções a ser respeitado.



Este símbolo é utilizado para alertar os utilizadores para um procedimento operacional específico que não pode ser levado a cabo.



Este símbolo é utilizado para alertar os utilizadores para um procedimento operacional específico que tem de ser adoptado com vista a utilizar a unidade em segurança.



**ADVERTÊNCIA**

### Segurança Geral



Não desmonte esta unidade. Se o fizer, poderá provocar um choque eléctrico. A unidade deve apenas ser desmontada e reparada por técnicos de serviço qualificados.



Nunca tente inserir arames, agulhas, etc. nas aberturas de ventilação ou outros orifícios desta unidade.



Para evitar eventuais incêndios ou choques eléctricos, não exponha esta unidade à chuva nem à humidade.



Não salpique o adaptador de CA ou o cabo de alimentação com água nem os molhe. Se o fizer, poderá provocar incêndios, choques eléctricos ou lesões. Se estes se molharem, desconecte imediatamente o adaptador de CA e o cabo de alimentação e contacte um centro de assistência autorizado.



Não toque no adaptador de CA durante períodos de tempo prolongados. Se o fizer, pode provocar queimaduras de gravidade reduzida.



Não utilize o cabo de alimentação com outros produtos. Se o fizer, poderá provocar incêndios ou choques eléctricos.

Desligue esta unidade da tomada CA e mande reparar a unidade por técnicos de assistência qualificados nos casos que se seguem:

- A.** Quando o cabo de alimentação ou a ficha estão danificados ou gastos.
- B.** Caso tenha sido derramado líquido sobre a unidade.
- C.** Caso a unidade tenha sido exposta à chuva ou à água.
- D.** Caso a unidade não funcione normalmente de acordo com as indicações do manual. Ajuste apenas os controlos abordados no manual. O ajuste indevido pode implicar reparação por um centro de assistência autorizado.
- E.** Caso a unidade tenha caído ao chão ou esteja danificada.
- F.** Caso o desempenho da unidade se deteriore.



Se os danos na unidade expuserem quaisquer peças internas, desligue imediatamente o cabo. Se a energia for fornecida a partir da rede para o Telefone de Secretária Inteligente [Power-over-Ethernet], desligue os cabos Ethernet. Caso contrário, desligue o cabo do adaptador de CA. De seguida, entregue esta unidade num centro de assistência.



O auricular deste auscultador é magnetizado e poderá reter pequenos objectos ferrosos.



A utilização de um volume de som demasiado elevado nos auscultadores, fones de ouvido ou auriculares poderá provocar perda de audição.



Desligue esta unidade da tomada de corrente/dos cabos Ethernet caso emita fumos, um cheiro anormal ou ruídos estranhos. Estas condições podem provocar incêndios ou choques eléctricos. Certifique-se de que já não há fumo e contacte um centro de assistência autorizado.

### Instalação



Não efectue conexões eléctricas que excedam as classificações da tomada de CA ou do equipamento eléctrico. Se a classificação eléctrica de um protector contra picos de tensão, etc. for excedida, poderá provocar um incêndio devido à acumulação de calor.



Não cubra o cabo do adaptador de CA. O cabo pode ficar danificado, facto que pode provocar um incêndio, choque eléctrico ou curto-circuito.



A unidade deve apenas ser conectada a uma fonte de alimentação do tipo descrito na etiqueta da unidade.



Insira completamente o adaptador de CA na tomada de CA. O incumprimento desta instrução pode provocar choque eléctrico e/ou calor excessivo capazes de resultar num incêndio.

### Colocação



Deverá tomar especial atenção para que os objectos não caiam e os líquidos não sejam derramados sobre a unidade. Não sujeite esta unidade a fumos excessivos, pó, humidade, vibração mecânica, choque ou luz solar directa.



Não coloque objectos pesados em cima desta unidade.



Coloque esta unidade numa superfície plana.



Deixe uma folga de 10 cm em redor da unidade para permitir um nível de ventilação adequado.

### Montagem de parede



Certifique-se de que a parede à qual a unidade será fixada é suficientemente forte para suportar o peso da unidade (aproximadamente 1,3 kg). Caso contrário, a parede terá de ser reforçada.



Utilize apenas o kit de montagem na parede opcional com a unidade. O kit de montagem na parede inclui os parafusos e as anilhas necessários bem como o adaptador de montagem na parede exigido.



Ao pressionar os parafusos contra a parede, tenha cuidado para não tocar em elementos metálicas, arame ou outros componentes metálicos da parede.



Quando esta unidade deixar de ser utilizada, certifique-se de que a retire da parede.



Mantenha a unidade afastada de equipamentos de aquecimento e de dispositivos que geram ruído eléctrico, como lâmpadas fluorescentes, motores e televisores. Estas fontes de ruído podem interferir no funcionamento da unidade. Igualmente, esta não deverá ser colocada em divisões onde a temperatura seja inferior a 0 °C ou superior a 40 °C.



Limpe a unidade com um pano suave. Não limpe a unidade com produtos abrasivos ou com agentes químicos como benzina ou solvente.



O cartão SD, a cobertura da ranhura para o cartão SD e o descanso do auscultador representam perigo de asfixia. Mantenha o cartão SD, a cobertura da ranhura para o cartão SD e o descanso do auscultador fora do alcance das crianças.



Quando não utilizada durante um longo período de tempo, desconecte a unidade da tomada de CA. Quando a unidade receber energia da fonte de energia PoE, desconecte os cabos Ethernet.



Quando a unidade estiver montada numa parede, certifique-se de que os cabos estão presos em segurança.

### **Aviso**

- Se a unidade não funcionar correctamente, desconecte o cabo do adaptador de CA e os cabos Ethernet e, de seguida, tente novamente.
- Caso esteja a ter problemas ao efectuar chamadas, desligue os cabos Ethernet e ligue um Telefone de Secretária Inteligente funcional conhecido. Se o Telefone de Secretária Inteligente funcional conhecido revelar um desempenho correcto, contacte um centro de assistência autorizado para reparar o Telefone de Secretária Inteligente defeituoso. Se o Telefone de Secretária Inteligente funcional conhecido não funcionar correctamente, verifique o servidor SIP e os cabos Ethernet.

## Instruções de segurança importantes

---

- Em situações de falha de electricidade, o Telefone de Secretária Inteligente pode não funcionar. Certifique-se de que um telefone separado, independente da electricidade local, está disponível para utilização em locais remotos em situações de emergência.
- Para mais informações no que respeita à configuração da rede do Telefone de Secretária Inteligente, tais como endereços IP, consulte as Instruções de Funcionamento.
- Caso seja apresentada uma mensagem de erro no seu visor, consulte o seu operador telefónico ou o administrador de rede.
- Utilize apenas o auscultador Panasonic correcto.

## Instruções de segurança importantes

Ao utilizar esta unidade, deve seguir as precauções básicas de segurança para reduzir o risco de fogo, descarga eléctrica e danos pessoais, incluindo os seguintes:

1. Não utilize a unidade perto de água, por exemplo, perto de uma banheira, lavatório, lava-louça ou lavandaria, em caves húmidas ou perto de piscinas.
2. Evite usar um telefone (excepto se sem fios) durante uma trovoadas. Pode existir o risco remoto de ficar sujeito a um choque eléctrico de um raio.
3. Não use o telefone para reportar fugas de gás perto dessa fuga.

### GUARDE ESTAS INSTRUÇÕES



Para mais informações sobre a Conformidade com as Directivas Regulamentares relevantes da UE,

Contacte o representante autorizado:

Panasonic Testing Centre

Panasonic Marketing Europe GmbH

Winsbergring 15, 22525 Hamburg, F.R. Alemanha



## Informações sobre os acessórios

### Acessórios Incluídos

Se existirem peças omissas ou tiver outro tipo de problemas, contacte o seu distribuidor.

Auscultador (1)	Fio do Auscultador (1)	Suporte (1)
		

#### **Nota**

- As ilustrações podem divergir do aspecto do produto real.

### Acessórios Opcionais

Os seguintes acessórios opcionais estão disponíveis para aquisição:

Adaptador CA*1	KX-A422CE (PNLV228) KX-A422UK (PNLV228)
Conjunto de Montagem na Parede	KX-A434X

\*1 Para encomendar um adaptador de CA opcional, utilize o número de modelo "KX-A422".

# Localização dos Comandos

## Vista Frontal

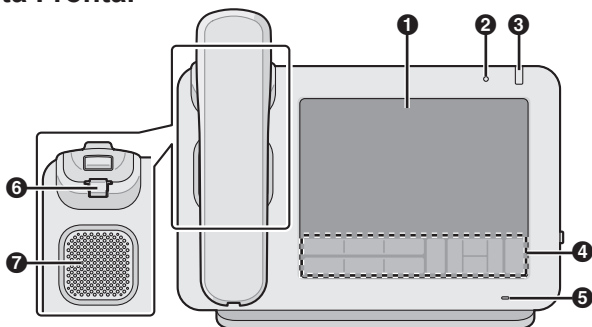

**1 Ecrã Táctil**

**2 Sensor de Luz Ambiente**

Detecta a luminosidade da luz ambiente e ajusta convenientemente a luminosidade ao ecrã.

**3 Luz da Tecla de Mensagem/Toque**

A cor da luz mostra o estado da unidade da seguinte forma:

Cor (estado)	Estado da Unidade
Verde (a piscar rapidamente)	A receber uma chamada
Vermelha (luz fixa acesa)	Nova mensagem de voz Ou, nova mensagem de voz e chamadas não atendidas
Verde (a piscar lentamente)	Modo de limpeza (para limpar o ecrã)
Verde (luz fixa acesa)	Chamadas não atendidas

**4 Folha de Teclas (Página 171)**

**5 Microfone**

Utiliza-se para conversações em mãos-livres.

**6 Descanso do Auscultador**

Mantém o auscultador estável quando a unidade está montada numa parede.

**7 Altifalante**

## Folha de Teclas

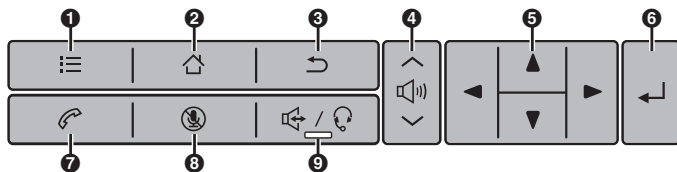

- 1** (Menu)  
Apresente o menu. Os conteúdos do menu diferem consoante o ecrã ou a aplicação actual.
- 2** (Home)  
Regresse ao ecrã Home. Ao premir durante alguns segundos esta tecla irá mostrar os ícones das aplicações que utilizou desde o arranque da unidade. Pode tocar levemente num ícone para mudar para essa aplicação.
- 3** (Anterior)  
Regresse ao ecrã anterior.
- 4** (Volume)  
Ajuste o volume. Pode ajustar o volume de toque e de notificação, o volume do auscultador/altifalante (disponível durante uma conversação) e o volume de reprodução da aplicação de música.
- 5** **Tecla de navegação**  
Seleccione itens no ecrã, tais como quando pesquisa um contacto ou configura definições.
- 6** (Enter)  
Confirma e aceita o texto inserido ou um valor de definição alterado.
- 7** (Telefone)  
Mude para o ecrã Telefone.
- 8** (Silêncio)  
Durante uma conversação, silencie o microfone do auscultador e da unidade para que o outro interlocutor não o ouça. Enquanto o microfone está silenciado, a luz em / pisca a vermelho.
- 9** / (Mãos-livres/Auriculares)  
Realize e receba chamadas sem utilizar o auscultador. Se estiver a utilizar um par de auriculares, ao premir esta tecla terá a possibilidade de ter uma conversação utilizando os auriculares. Quando / está activo, a luz de / acende-se a vermelho.

## Vista Lateral Direita

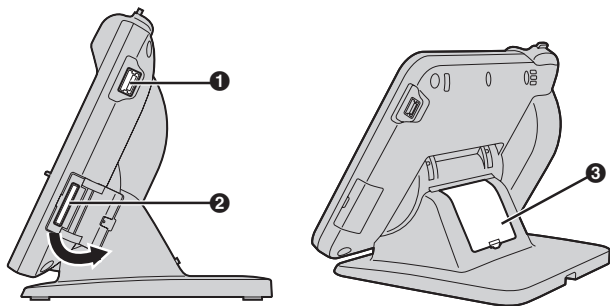

### 1 Porta USB

Ligue um teclado USB. O cabo utilizado para conectar um teclado USB a uma porta USB tem de ter menos de 3 m de comprimento.

### 2 Ranhura para Cartão SD

Insira um cartão SD. Pode ser utilizado um cartão SD para guardar informações armazenadas na unidade, tais como a sua lista de contactos, e para transferir informações para a unidade.

Para aceder à informação actualizada sobre cartões SD testados com esta unidade, consulte o seguinte website:

<http://panasonic.net/pcc/support/sipphone>

### 3 Cobertura do Cabo

Se a distância do conector do cabo Ethernet ao ponto onde o cabo se dobra for superior a 30 mm, remova a cobertura do cabo (Página 178).

## Vista Lateral Esquerda

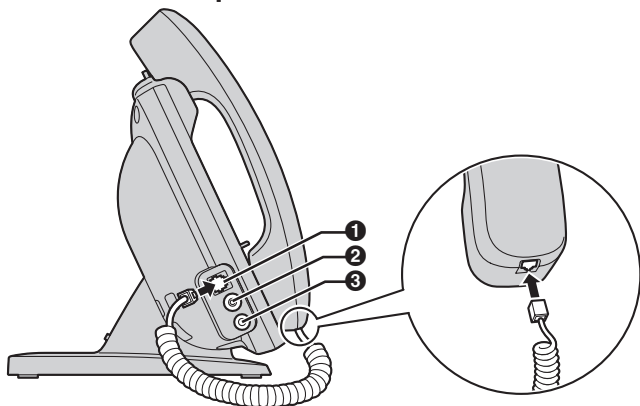

- ❶ Ficha Modular do Auscultador
- ❷ Ficha para Comutador Electrónico do Estado da Linha (EHS)  
Utilizada para ligar um par de auriculares EHS (Página 179).
- ❸ Ficha dos Auriculares (Página 179)

## Vista Posterior

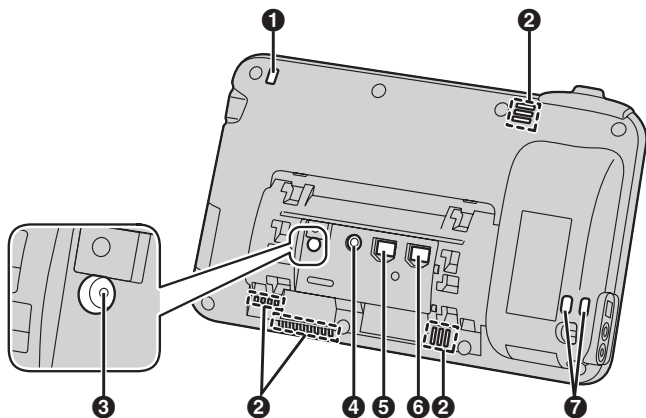

- ❶ Luz da Tecla de Mensagem/Toque (Página 170)
- ❷ Abertura de Ventilação (4 locais)
- ❸ Tecla REPOR  
Reinicializa as definições da unidade.
- ❹ Entrada CC
- ❺ Porta LAN
- ❻ Porta PC
- ❼ Aberturas para Fios  
Para ligar um cabo ou fio anti-roubo.

## Anexar/remover o suporte

O suporte pode ser anexado à unidade de duas formas com vista a alterar o ângulo da unidade. Dependendo do ângulo no qual deseja utilizar a unidade, os orifícios aos quais anexa o suporte são diferentes; por isso, determine o seu ângulo preferencial antes de anexar o suporte.

Se desejar alterar o ângulo depois de ter anexado o suporte, remova o suporte (Página 176) e, de seguida, volte a anexá-lo de acordo com o ângulo desejado.

### Anexar o Suporte

1. Insira os 4 encaixes nos orifícios situados na parte de trás da unidade (A ou B).

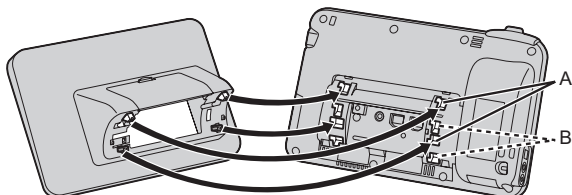

■ Para "A"

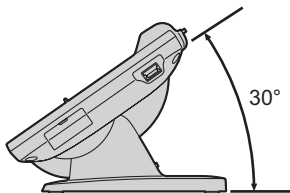

■ Para "B"

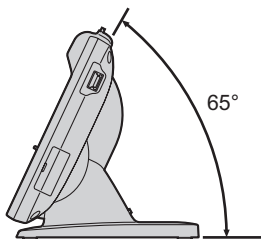

## Anexar/remover o suporte

---

2. Para fixar o suporte, deslize-o para a esquerda até ouvir um clique.

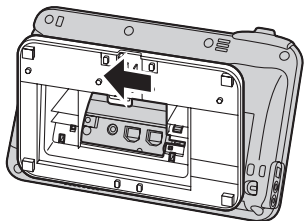

### **Aviso**

- Se colocar o ecrã virado para baixo quando anexar o suporte, certifique-se de que coloca um pano suave debaixo do ecrã. Caso contrário, poderá provocar danos no ecrã.

## Remover o Suporte

1. Com o dedo, levante cuidadosamente o encaixe situado na parte de trás (1), deslize o suporte para a direita e, de seguida, remova-o.

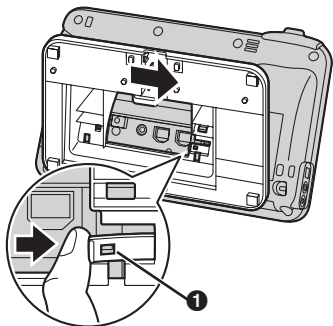

### **Aviso**

- Não levante nem puxe o encaixe com demasiada força. Se o fizer, pode partir o encaixe.



# Ligações

## Aviso

- A Panasonic não assume responsabilidade por lesões ou danos materiais que resultem de falhas provocadas por instalação indevida ou utilização inconsistente com esta documentação.

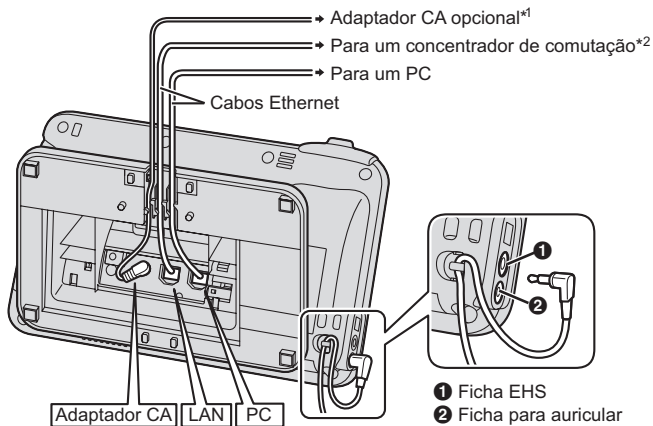

\*1 Se a energia for fornecida através da Ethernet (PoE), não é necessário um adaptador de CA.

\*2 Para usar PoE, utilize um concentrador de comutação PoE compatível com a classe PoE 3.

### Ao ligar um cabo Ethernet

Ligue o cabo Ethernet conforme ilustrado nas imagens seguintes.

- Se a distância da ponta do conector à dobra do cabo for de 30 mm ou inferior

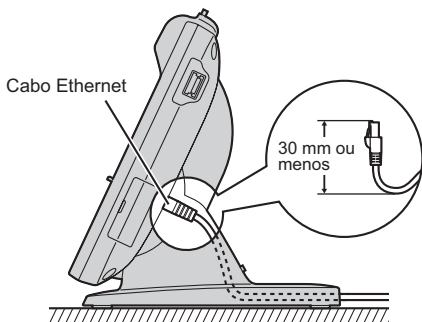

- Se a distância da ponta do conector à dobra do cabo for superior a 30 mm

Remova a cobertura do cabo (❶) a partir da parte de trás do suporte e, de seguida, estique o cabo Ethernet para que o suporte fique esticado a direito numa superfície horizontal.

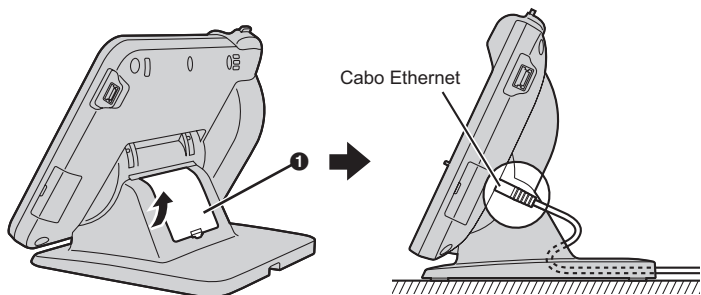

**Aviso****Adaptador de CA opcional**

- Para este Telefone de Secretária Inteligente, apenas pode utilizar os seguintes adaptadores de CA da Panasonic:
  - KX-A422CE (PNLV228)/KX-A422UK (PNLV228)
- Certifique-se de que a tomada de CA está instalada perto da unidade e está facilmente acessível.
- Certifique-se de que o cabo do adaptador de CA está frouxo. Se esticar demasiado o cabo pode provocar danos nos conectores.

**Ao ligar os auriculares**

- Certifique-se de que o cabo dos auriculares está folgado. Se esticar demasiado o cabo pode provocar danos nos conectores.
- Os cabos utilizados para conectar dispositivos à ficha EHS ou à ficha para auriculares têm de ter menos de 3 m de comprimento.
- Os seguintes auriculares podem ser utilizados com esta unidade. (Nem todas as operações com auriculares estão garantidas.)
  - Auriculares EHS:

Auriculares seleccionados da marca Plantronics®

Para saber informações actualizadas sobre os auriculares testados com esta unidade, consulte o website que se segue:

<http://panasonic.net/pcc/support/sipphone>

**Ao seleccionar os cabos Ethernet**

- Use um cabo direito de categoria 5e (vendido em separado) com 6,5 mm de diâmetro ou menos.
- Utilize cabos flexíveis sem coberturas nas entradas. Não utilize cabos com revestimento duro que possam rasgar-se ou quebrar-se quando dobrados.
- Para evitar danificar os cabos, utilize cabos que não sobressaiam da parte inferior da base.

**Ao ligar um PC**

- Apenas um PC pode ser ligado à porta PC. Outros telefones ou dispositivos de rede tais como routers ou concentradores de comutação não podem ser ligados.
- A porta para PC não suporta PoE para dispositivos ligados.

